



Electrolux



electrolux.com/register



ENT6MD19S3

INSTAL·LACIÓ / МОНТАЖА / INSTALAÇÃO / ИНСТАЛИРАЊЕ / INSTALACIÓN

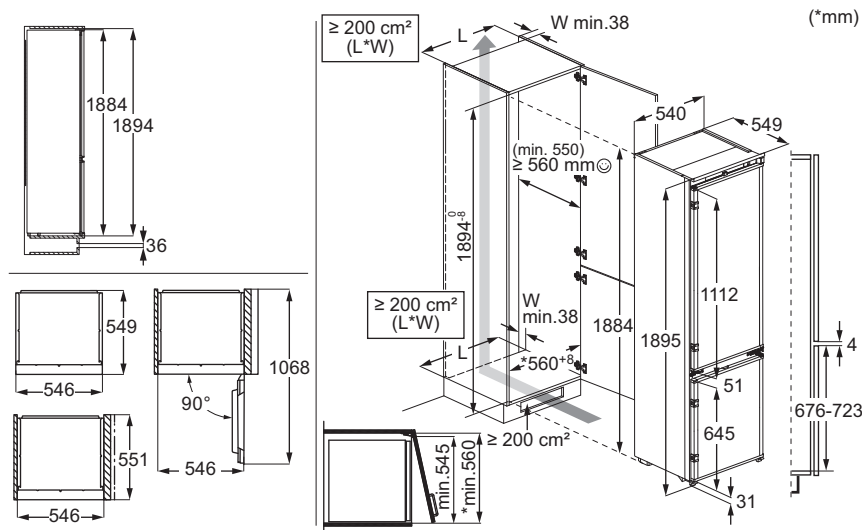

SOROLLS / БУЧАБА / RUÍDOS / БУКА / RUIDOS

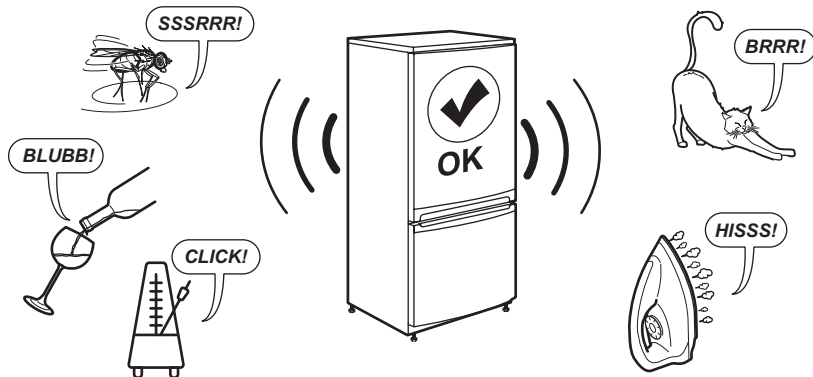

| | | | |
|-----------------------------------|----|-----------------------------------|----|
| 1. INFORMACIÓ DE SEGURETAT..... | 3 | 7. RESOLUCIÓ DE PROBLEMES..... | 12 |
| 2. INSTRUCCIONS DE SEGURETAT..... | 5 | 8. DADES TÈCNIQUES..... | 15 |
| 3. TAULER DE CONTROL..... | 7 | 9. INFORMACIÓ PELS ORGANISMES DE | |
| 4. ÚS DIARI..... | 8 | PROVES I ASSAIGS..... | 15 |
| 5. CONSELLS..... | 10 | 10. QÜESTIONS MEDIAMBIENTALS..... | 16 |
| 6. CURA I NETEJA..... | 11 | | |

1. INFORMACIÓ DE SEGURETAT

Abans d'instal·lar i utilitzar l'aparell, llegiu detingudament les instruccions subministrades. El fabricant no es fa responsable de cap lesió o dany provocat per una instal·lació o ús incorrectes. Guardeu les instruccions en un lloc segur i accessible per a futures consultes.

1.1 Seguretat dels infants i de les persones vulnerables

- Els nens majors de 8 anys i les persones amb capacitats físiques, sensorials o mentals reduïdes o manca d'experiència i coneixements poden fer servir aquest aparell només si estan supervisats o han rebut instruccions sobre l'ús segur de l'aparell i si comprenen els perills als quals s'exposen. Els infants d'entre tres i vuit anys o les per-

sones amb discapacitats poden omplir i buidar l'aparell si se'ls ha ensenyat com fer-ho. Els infants de menys de 3 anys s'han de mantenir allunyats de l'aparell, tret que se'ls supervisi contínuament.

- Cal tenir cura que els infants no juguin amb l'aparell.
- Els infants no han de dur a terme operacions de neteja i manteniment de l'aparell sense supervisió.
- Manteniu tot l'embalatge lluny dels infants i llenceu-los correctament.

1.2 Seguretat general

- Aquest aparell només serveix per a emmagatzemar aliments i begudes.
- Aquest aparell està dissenyat per a ús domèstic individual en interiors.

- Aquest aparell es pot utilitzar a oficines, habitacions d'hotels, habitacions d'hostals, cases rurals i altres allotjaments similars quan aquest ús no superi els nivells (mitjans) d'ús domèstic.
- Per evitar la contaminació dels aliments, seguiu les instruccions següents:
 - No deixeu la porta oberta durant molta estona.
 - Netegeu sovint les superfícies que poden estar en contacte amb els aliments i amb els sistemes de drenatge.
 - Deseu la carn i el peix crus en recipients adequats a l'interior de la nevera, de manera que no estigui en contacte amb cap altre aliment ni gotegi.
- AVÍS: Manteniu les obertures de ventilació de la carcassa de l'aparell o de l'estructura integrada lliures d'obstruccions.
- AVÍS: No utilitzeu dispositius mecànics o altres mitjans per a accelerar el procés de descongelaçió, tret dels recomanats pel fabricant.
- AVÍS: No feu malbé el circuit de refrigeració.
- AVÍS: No utilitzeu aparells elèctrics dins dels compartiments d'emmagatzematge d'aliments de l'aparell, tret que siguin del tipus recomanats pel fabricant.
- No feu servir polvoritzadors ni vapor per netejar l'aparell.
- Netegeu l'aparell amb un drap humit suau. Feu servir només detergents neutres. No utilitzeu productes abrasius, fregalls de neteja abrasius, dissolvents ni objectes metàl·lics.
- Quan l'aparell hagi de romandre buit durant un període de temps llarg, desendolleu-lo, traieu el gel, netegeu-lo i deixeu la porta oberta per evitar que s'hi facin floridures.
- No emmagatzemeu substàncies explosives com ara llaunes d'aerosol amb un propulsor inflamable en aquest aparell.
- Si el cable d'alimentació és fa malbé, cal que sigui el fabricant, un servei autoritzat o personal qualificat qui el substitueixi a fi d'evitar perills.

2. INSTRUCCIONS DE SEGURETAT

2.1 Instal·lació

AVÍS!

La instal·lació d'aquest aparell han d'anar a càrrec d'una persona qualificada.

- Retireu tot l'embalatge de l'aparell.
- No instal·leu ni utilitzeu aparells que estiguin avariats.
- Per motius de seguretat, no feu servir l'aparell abans d'instal·lar-lo a la seva estructura integrada.
- Consulteu les instruccions corresponents per a la instal·lació de l'aparell i canviar el sentit d'obertura de la porta al nostre lloc web.
- Vigileu quan moveu l'aparell, ja que pesa molt. Feu servir sempre guants de seguretat i calçat tapat.
- Assegureu-vos que l'aire pugui circular per l'aparell.
- Després de la instal·lació inicial o d'haver canviat el sentit d'obertura de la porta, espereu un mínim de 4 hores abans d'endollar l'aparell al corrent elèctric. D'aquesta manera, l'oli tornarà al compressor.
- Abans de dur a terme cap manipulació de l'aparell (per exemple, invertir el sentit d'obertura de la porta), desendol·leu-lo del corrent elèctric.
- No instal·leu l'aparell a prop de radiadors o cuines, forns i fogons, tret que s'especifiqui una altra cosa a les instruccions d'instal·lació.
- No exposeu l'aparell a la pluja.
- No instal·leu l'aparell on hi hagi llum solar directa.
- No instal·leu aquest aparell en llocs molt humits o molts freds.
- Quan moveu l'aparell, aixequem-lo per la vora frontal per evitar ratllar el terra.
- Protegiu el terra per evitar ratllar-lo quan canvieu el sentit d'obertura de la porta de l'aparell.
- L'aparell conté una bossa dessecant. No és cap joguina. No és menjar. Desfeu-vos-en de seguida.

2.2 Connexió elèctrica

AVÍS!

Risc d'incendi i descàrrega elèctrica.

AVÍS!

Quan col·loqueu l'aparell, assegureu-vos que el cable d'alimentació no quedi engegat enlloc ni es danyi.

AVÍS!

No utilitzeu adaptadors de connexió múltiple ni allargadors.

PRECAUCIÓ!

Qualsevol treball elèctric necessari per a instal·lar aquest aparell ha de ser dut a terme per un electricista competent.

- Assegureu-vos que els paràmetres de la placa de característiques siguin compatibles amb les classificacions elèctriques de la xarxa elèctrica.
- L'aparell ha d'estar connectat a la presa de terra.
- Utilitzeu sempre un endoll a prova de cops instal·lat correctament.
- Si la presa de la font d'alimentació domèstica no està connectada a terra, connecteu l'aparell a una presa de terra independent en compliment de la normativa vigent i consultant un electricista qualificat.
- Assegureu-vos de no causar danys als components elèctrics (per exemple, l'endoll, el cable de xarxa, el compressor). Poseu-vos en contacte amb el centre de servei tècnic autoritzat o amb un electricista per canviar els components elèctrics.
- El cable de xarxa ha de quedar per sota del nivell de l'endoll.
- No connecteu l'endoll a la xarxa elèctrica abans de finalitzar el procés d'instal·lació. Assegureu-vos que hi hagi un accés a l'endoll de la xarxa després de la instal·lació.
- No desconnecteu l'electrodomèstic estirant el cable d'alimentació. Desconnecteu-lo sempre traient l'endoll.
- Aquest aparell inclou un endoll de corrent de 13 A. Si heu de canviar el fusible de l'endoll, feu servir només un fusible de 13 A ASTA (BS 1362) (només al Regne Unit i Irlanda).

2.3 Utilització

⚠ AVÍS!

Risc de lesions, cremades, descàrrega elèctrica o incendi.



L'aparell conté gas inflamable, isobutà (R600a), un gas natural amb una elevada compatibilitat mediambiental. Vigileu no fer malbé el circuit refrigerant, el qual conté isobutà.

- No canvieu les especificacions de l'electrodomèstic.
- Qualsevol ús del producte integrat com a aparell autònom està estrictament prohibit.
- Aquest aparell està dissenyat per utilitzar-se a una temperatura ambient d'entre 10 °C a 38 °C. Es garanteix el correcte funcionament de l'aparell sempre que es trobi dins de l'interval de temperatura especificat.
- No col·loqueu aparells elèctrics (com ara, gelateres) dins de l'aparell tret que el fabricant els consideri aptes.
- Si s'espatlles el circuit refrigerant, assegureu-vos que no hi ha flames ni fonts d'ignició dins l'habitació. Ventileu l'habitació.
- No deixeu que elements calents toquin les parts de plàstic de l'aparell.
- No deuseu refrescos al congelador. Això crearia pressió a l'interior del recipient de la beguda.
- No emmagatzemeu gas ni líquid inflamable a l'aparell.
- No col·loqueu productes inflamables ni articles humits amb productes inflamables dins, a prop o damunt de l'aparell.
- No toqueu el compressor ni el condensador. Són calents.
- No tragueu ni toqueu articles del compartiment del congelador si teniu les mans molles o humides.
- No torneu a congelar aliments que s'hagin descongelat.
- Seguiu les instruccions de conservació indicades a l'envàs dels aliments congelats.
- Abans de desmar els aliments al congelador, envaseu-los amb algun material apta per a aliments.
- No deixeu que els aliments entrin en contacte amb les parets interiors dels compartiments.

2.4 Il·luminació interior

⚠ AVÍS!

Risc de descàrregues elèctriques.

- Aquest producte incorpora una o més fonts de llum d'eficiència energètica classe F.
- Quant a les bombetes incloses amb aquest producte i les que es venen per separat: Aquests llums estan pensats per a suportar condicions físiques extremes en els electrodomèstics, com ara de temperatura, vibracions, humitat, o per a indicar informació sobre l'estat de funcionament de l'aparell. No estan dissenyades per a qualsevol altre ús i no són indicades per a la il·luminació d'habitacions domèstiques.

2.5 Cura i neteja

⚠ AVÍS!

Risc de lesions o d'espatljar l'aparell.

- Abans de fer cap tasca de manteniment, apagueu l'aparell i desconnecteu el cable de l'endoll.
- L'aparell conté hidrocarburs a la unitat de refrigeració. El manteniment i la recàrrega de la unitat només l'ha de fer una persona qualificada.
- Comproveu el producte regularment per detectar signes de deteriorament que el puguin fer no apte per al contacte amb aliments, com ara esquerdes, bombolles, delaminació, contracció, adherència, corrosió o altres canvis visibles en la textura o l'aparença. Seguiu les instruccions de neteja i cura per prevenir-ne el deteriorament.

2.6 Manteniment i reparació

- Per reparar l'aparell, poseu-vos en contacte amb un centre tècnic autoritzat. Feu servir només recanvis originals.
- Tingueu present que si arregleu l'aparell vosaltres mateixos o el feu arreglar per alguna persona que no sigui professional pot tenir conseqüències per a la vostra seguretat i podria anul·lar la garantia.
- Les següents peces de recanvi estan disponibles almenys durant 7 anys després que es descatalogui el model: termòstats, sensors de temperatura, circuits impresos, fonts de llum, nanses, frontisses de portes, safates i cistelles. Les juntes de les portes estan disponibles

almenys durant 10 anys un cop descatalogat el model. La durada pot ser més llarga al vostre país. Visiteu el nostre lloc web per a més informació.

- Tingueu en compte que algunes d'aquestes peces només estan disponibles per a reparadors professionals i que no totes les peces afecten a tots els models.

2.7 Rebuig

⚠ AVÍS!

Risc de lesions o ofegament.

- Desconnecteu l'aparell de la xarxa elèctrica.

- Desconnecteu el cable d'alimentació i aparteu-lo.
- Traieu la porta per evitar que els nens i les mascotes quedin tancades a l'interior de l'aparell.
- El circuit de refrigeració i els materials d'aïllament d'aquest aparell no fan mal a la capa d'ozó.
- L'escuma aïllant conté gasos inflamables. Contacteu amb les vostres autoritats municipals per obtenir informació sobre com desfer-vos de l'aparell correctament.
- No feu malbé la part de la unitat de refrigeració que és a prop de l'intercanviador de calor.

3. TAULER DE CONTROL

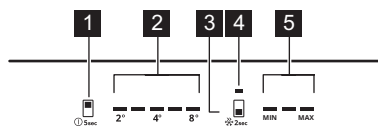

- 1 Botó del compartiment de la nevera/
Botó de l'aparell ON/OFF
- 2 Indicadors de temperatura de la nevera
- 3 Botó del compartiment del congelador
botó Extra Freeze
- 4 Indicador Extra Freeze
- 5 Indicadors de temperatura del congelador

3.1 Botó ON/OFF

Encendre l'aparell

1. Inserir l'endoll a la presa de corrent.
2. Mantingueu premut el botó ON/OFF de l'aparell.

Els indicadors de temperatura mostren la temperatura predeterminada establerta.

Apagar l'aparell

1. Mantingueu premut el botó ON/OFF de l'aparell. Els indicadors de temperatura s'apagaran.
2. Desconnecteu l'endoll de la presa de corrent.

3.2 Regulació de la temperatura

- ⓘ La temperatura no es pot configurar quan la funció Extra Freeze estigui activa.

Ajusteu la temperatura de l'aparell tocant el botó del compartiment de la nevera o el botó del compartiment del congelador.

Els indicadors de temperatura mostren el nivell de temperatura establert.

El marge de temperatura pot variar entre 2 °C i 8 °C (recomanat 4 °C).

- ⓘ La temperatura programada s'assolirà al cap de 24 h.

Després d'un tall de llum, l'aparell restableix les temperatures establertes.

3.3 Funció Extra Freeze

La funció Extra Freeze es fa servir per a pre-congelar i per a la congelació ràpida com a seqüència a l'interior del congelador. Aquesta funció accelera la congelació d'aliments frescos i protegeix els aliments ja emmagatzemats perquè no s'escalfin.

- ⓘ Per congelar aliments frescos, activeu la funció Extra Freeze almenys 24 h abans de posar els aliments.

Per activar la funció Extra Freeze, mantingueu premut el botó del compartiment del congelador. L'indicador Extra Freeze s'il·lumina.

❗ Aquesta funció es desactiva després d'un màxim de 52 h.

Per desactivar la funció, premeu el botó Extra Cool del compartiment del congelador. L'indicador Extra Freeze s'apagarà.

3.4 Alarma de temperatura alta

Si la temperatura interior del congelador puja, els indicadors de temperatura primer i tercer del congelador començaran a parpellejar i s'activarà el so d'alarma.

Per parar l'alarma uns 1 h, premeu qualsevol botó. S'apaga el so. Els indicadors de temperatura primer i tercer del congelador s'il·luminen de manera fixa durant 5 s abans de tornar a indicar la temperatura del congelador.

Al cap de 1 h, l'alarma es reinicia fins que es restableixin les condicions normals.

Si no premeu cap botó, el so s'apagarà al cap de 1 h.

3.5 Alarma per porta oberta

Si deixeu oberta la porta del frigorífic durant uns 5 min, els indicadors led parpellegen i sona un avís.

Si deixeu el congelador obert durant uns 80 s, els indicadors parpellegen i sona un avís. Premeu qualsevol botó per parar el so d'avís. El so d'avís es para després de 1 h.

L'alarma s'aturarà si tanqueu la porta.

4. ÚS DIARI

4.1 Col·locar els prestatges de la porta

Les guies lliscants de la porta permeten canviar la disposició dels prestatges.

Per recol·locar els prestatges/caixos:

1. Moveu el prestatge/caixó en la direcció de les fletxes.
2. Col·loqueu el prestatge/caixó a l'alçada que vulgueu i inseriu-lo amb compte sobre la guia lliscant.

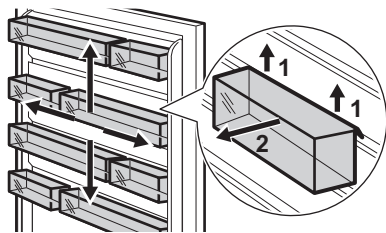

4.2 Prestatges mòbils

Les parets de la nevera disposen de guies lliscants. Podeu canviar la posició dels prestatges.

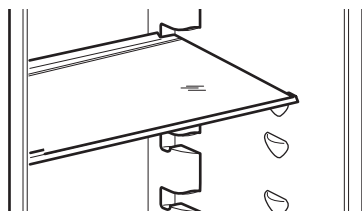

❗ Per garantir una correcta circulació de l'aire, no col·loqueu el prestatge de vidre per sobre del calaix de verdures.

4.3 Per treure la tapa de vidre dels calaixos

1. Desbloquegeu la subjecció lateral dels dos costats alhora.

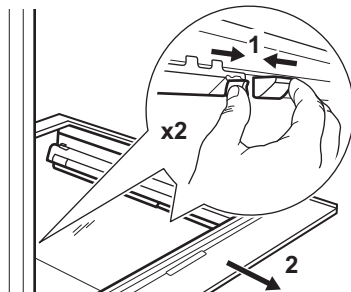

2. Estireu el suport del prestatge de vidre cap a vosaltres.

4.4 Calaix de les verdures

A la part inferior de l'aparell hi ha un calaix especial per a fruita i verdura.

4.5 Treure els calaixos

Per treure un calaix d'un compartiment:

1. Obriu el calaix al màxim.
2. Quan arribi al final de les guies, aixequeu lleugerament la part del davant del calaix i extraieu-lo.

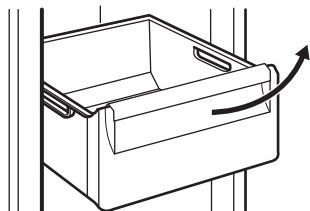

i Per tornar a col·locar el calaix al compartiment, seguïu els passos anteriors en l'ordre invertit.

i En alguns models, cal treure primer el compartiment per a ampolles si es vol treure el calaix.

4.6 Extracció de ExtraChill

Hi ha un calaix a sobre del calaix de verdures.

Per treure el calaix:

1. Traieu el calaix del frigorífic.

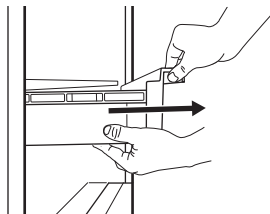

2. Aixequiu la part de davant del calaix.



3. Aixequiu i gireu el calaix per extreure'l de l'aparell.

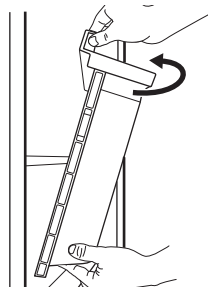

4.7 MULTIFLOW

El compartiment frigorífic incorpora un ventilador MULTIFLOW que permet refredar ràpidament els aliments i mantenir una temperatura uniforme dins el compartiment.

El ventilador s'activa automàticament i només funciona quan la porta està tancada.

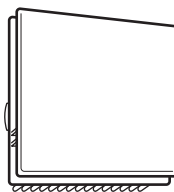

i No bloquegeu les reixetes de ventilació.

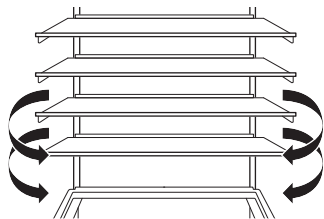

❗ No retireu el plafó MULTIFLOW. Per veure instruccions de neteja, consulteu el capítol "Cura i neteja".

4.8 Congelar aliments frescos

Feu servir el compartiment del congelador per congelar aliments frescos i emmagatzemar aliments congelats i ultracongelats durant molt de temps.

Activeu la funció Extra Freeze, almenys 24 h abans de posar els aliments a congelar al compartiment del congelador.

Deseu els aliments frescos distribuïts uniformement en el primer compartiment o en el calaix superior.

No supereu la quantitat màxima de menjar que es pot congelar sense afegir més ali-

ments frescos abans de 24 h (vegeu la placa de característiques).

Un cop ha finalitzat el procés de congelació, l'aparell torna a establir la temperatura anterior (vegeu la "funció Extra Freeze").

Per obtenir més informació, consulteu "Consells per a la congelació".

4.9 Emmagatzematge d'aliments congelats

La primera vegada que engegueu l'aparell o després d'un temps llarg sense utilitzar-lo, abans d'introduir els productes al compartiment del congelador, activeu la funció Extra Freeze un mínim de 3 h.

Per posar-hi una gran quantitat d'aliments, retireu els calaixos i poseu el menjar directament sobre els prestatges, separats un mínim de 15 mm de la porta.

⚠ PRECAUCIÓ!

Si l'aparell porta desconectat del corrent elèctric més temps de l'indicat a la placa de característiques sota "temps de pujada", cal consumir immediatament el menjar descongelat. Consulteu "Alarma de temperatura alta".

5. CONSELLS

5.1 Consells per a estalviar energia

- Congelador: La configuració original garanteix el consum d'energia més eficient.
- Nevera: El consum més eficient d'energia s'aconsegueix amb una distribució òptima dels calaixos inferiors i dels prestatges de l'aparell. La posició dels prestatges de la porta no afecta el consum energètic.
- No obriu la porta sovint ni la deixeu oberta més temps del necessari.
- Congelador: Com més freda sigui la temperatura, més alt serà el consum elèctric.
- Nevera: No programeu una temperatura massa elevada, tret que les característiques dels aliments desats així ho requereixin.
- Si la temperatura ambient és alta i reguleu la temperatura de l'aparell baixa o l'aparell és molt ple, el compressor pot ser que funcioni de manera continuada, i això pot provocar que es faci glaç a l'aparell o a l'evaporador. En aquest cas, programeu

una temperatura més alta per activar el desglaç automàtic.

- No tapeu les reixetes ni les ranures de ventilació.
- Assegureu-vos que els aliments desats a l'aparell permeten una bona circulació pels orificis de ventilació a l'interior de l'aparell.

5.2 Consells per a la congelació

- No congeleu ampolles o llaunes amb líquids, sobretot begudes amb diòxid de carboni, ja que podrien explotar.
- No deuseu aliments calents al congelador.
- No col·loqueu aliments que encara s'han de congelar al costat d'aliments ja congelats.
- No us mengeu els glaçons ni els gelats de pal tan bon punt surtin del congelador per evitar congelacions.
- No torneu a congelar aliments que ja heu descongelat.

5.3 Consells per a l'emmagatzematge d'aliments congelats

- El compartiment congelador és el que està marcat amb ❄️ ❄️❄️
- Una temperatura de -18 °C o menys és bona per garantir la conservació dels aliments congelats.
- Si establiu una configuració més alta a l'interior de l'aparell, el temps de conservació es podria reduir.
- Tot l'espai del congelador és adequat per desar-hi aliments congelats.
- Deixeu una mica d'espai entre els aliments perquè l'aire pugui circular lliurement.

5.4 Temps de conservació en el compartiment del congelador

| Tipus de menjar | Temps de conservació (en mesos) |
|--|---------------------------------|
| Pa | 3 |
| Fruita (llevat dels crítics) | 6 - 12 |
| Verdures | 8 - 10 |
| Sobres sense carn | 1 - 2 |
| Làctics: | |
| Mantega | 6 - 9 |
| Formatge tendre (p. ex. mozzarella) | 3 - 4 |
| Formatge curat (p. ex. parmesà, cheddar) | 6 |
| Marisc: | |
| Peix blau (p. ex. salamó, verat) | 2 - 3 |
| Peix blanc (p. ex. bacallà, llenguado) | 4 - 6 |
| Gambes | 12 |
| Cloïsses i musclos sense conquilla | 3 - 4 |

| Tipus de menjar | Temps de conservació (en mesos) |
|-----------------|---------------------------------|
| Peix cuït | 1 - 2 |
| Carn: | |
| Carn d'au | 9 - 12 |
| Carn de bou | 6 - 12 |
| Carn de porc | 4 - 6 |
| Carn de xai | 6 - 9 |
| Salsitxa | 1 - 2 |
| Pernil | 1 - 2 |
| Sobres amb carn | 2 - 3 |

5.5 Consells per a la refrigeració d'aliments

❗ El compartiment per a aliments frescos és el marcat amb 🍏

- Una temperatura de +4 °C o menys és bona per garantir la conservació dels aliments frescos.
- Feu servir recipients tancats per a líquids i aliments per evitar les barreges d'olors.
- Per evitar la contaminació creuada d'aliments cuïts i crus, tapeu els aliments cuïts i deseu-los separats dels aliments crus.
- Emboliqueu la carn i col·loqueu-la sobre la lleixa de vidre situada damunt el calaix de la verdura.
- Descongeleu els aliments a l'interior del frigorífic.
- No introduïu aliments calents a l'interior de l'aparell.
- Renteu les fruites i verdures, després col·loqueu-les al calaix corresponent (el de les verdures).
- No deseu les fruites exòtiques al frigorífic.
- Tampoc no hi deseu verdures com ara tomàquets, patates, cebes o alls.
- Recordeu tancar les ampolles abans de col·locar-les al frigorífic.

6. CURA I NETEJA

⚠️ AVÍS!

Consulteu els capítols de Seguretat.

6.1 Neteja de l'interior

Abans del primer ús, netegeu l'interior i tots els accessoris amb aigua tèbia i sabó neutre. Finalment, deixeu assecar.

⚠ PRECAUCIÓ!

Els accessoris i les peces de l'aparell no són aptes per rentar-se al rentavaixelles.

⚠ PRECAUCIÓ!

Netegeu el tauler de control amb un drap humit. No feu servir detergents. Netegeu el tauler de control, eixugueu-lo amb un drap suau.

6.2 Neteja periòdica

Netegeu l'equip periòdicament:

- Netegeu l'interior i els accessoris amb aigua tèbia i sabó neutre. Renteu i eixugueu.
- Netegeu sovint les juntes de la porta.

6.3 Descongelació de la nevera

El desglaç del congelador és automàtic. L'aigua que es condensa va a parar en un recipient del compressor i s'evapora. No podeu extreure el recipient.

6.4 Desglaç del congelador

El congelador és sense gebre. No s'hi farà gel ni a les parets interiors ni als aliments mentre funcioni l'aparell.

6.5 Eliminació de CustomFlex corredors de plàstic.

1. Traieu tots els recipients, caixes i clips de la porta.

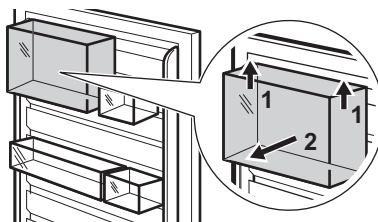

2. Traieu la guia superior agafant-la i aixecant-la per la part central.

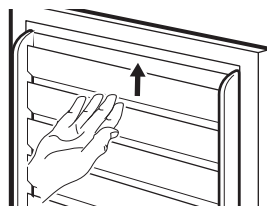

3. Feu lliscar els altres corredors cap amunt per retirar-los (constitueixen una part).

Torneu a instal·lar tots els components de la porta en l'ordre invers.

6.6 Període d'inactivitat

Si no heu de fer servir l'aparell durant un període de temps llarg, preneu les precaucions següents:

1. Desconnecteu l'aparell del subministrament elèctric.
2. Retireu tots els aliments.
3. Netegeu l'aparell i tots els accessoris.
4. Deixeu les portes obertes per evitar olors desagradables.

7. RESOLUCIÓ DE PROBLEMES

⚠ AVÍS!

Consulteu els capítols de Seguretat.

7.1 Què fer si...

| Problema | Possible causa | Solució |
|------------------------|--|--|
| L'aparell no funciona. | L'aparell està apagat. | Enguegueu l'aparell. |
| | L'endoll no està connectat correctament a la presa de corrent. | Connecteu correctament l'endoll a la presa de corrent. |

| Problema | Possible causa | Solució |
|---|---|--|
| | No hi ha tensió a la presa de corrent. | Connecteu un altre aparell elèctric a la presa de corrent. Poseu-vos en contacte amb un electricista qualificat. |
| L'aparell és sorollós. | L'aparell no està ben assentat. | Comproveu si l'aparell es manté estable. |
| L'alarma sonora o visual està activada. | L'aparell s'ha engegat fa poc. | Consulteu "Alarma de temperatura alta" o "Alarma per porta oberta". |
| | La temperatura de l'aparell és massa alta. | Consulteu "Alarma de temperatura alta" o "Alarma per porta oberta". |
| | La porta s'ha deixat oberta. | Tanqueu la porta. |
| El compressor està constantment en marxa. | La temperatura establerta és incorrecta. | Consulteu el capítol "Tauler de control". |
| | Hi ha massa aliments alhora. | Espereu unes hores i després torneu a comprovar la temperatura. |
| | La temperatura ambient és massa alta. | Consulteu el capítol "Instal·lació". |
| | Els aliments que heu col·locat dins de l'aparell estan massa calents. | Deixeu que els aliments es refredin a temperatura ambient abans de desmar-los. |
| | La porta no està ben tancada. | Consulteu l'apartat "Tancament de la porta". |
| | La funció Extra Freeze està activada. | Consulteu l'apartat «Funció Extra Freeze». |
| El compressor no s'inicia automàticament després de prémer «Extra Freeze», o després de canviar la temperatura. | El compressor es posa en funcionament després d'un període de temps. | Això és normal, no s'ha produït cap error. |
| La porta no està ben alineada o interfereix amb la reixeta de ventilació. | L'aparell no està anivellat. | Consulteu les instruccions d'instal·lació. |
| La porta costa d'obrir. | Heu intentat obrir la porta just després d'haver-la tancada. | Espereu uns segons després de tancar-la i abans de tornar-la a obrir. |
| El llum no funciona. | El llum està en stand-by. | Tanqueu i obriu la porta. |
| | La bombeta és defectuosa. | Poseu-vos en contacte amb el servei d'assistència tècnica autoritzat. |
| Hi ha massa gel. | La porta no està ben tancada. | Consulteu l'apartat "Tancament de la porta". |
| | La junta està deformada o bruta. | Consulteu l'apartat "Tancament de la porta". |
| | No heu embolicat els aliments correctament. | Emboliqueu els aliments correctament. |

| Problema | Possible causa | Solució |
|--|---|---|
| | La temperatura establerta és incorrecta. | Consulteu el capítol "Tauler de control". |
| | L'aparell és ple i s'ha programat la temperatura més baixa. | Fixeu una temperatura més alta. Consulteu el capítol "Tauler de control". |
| | La temperatura programada és massa baixa i la temperatura ambient és massa alta. | Fixeu una temperatura més alta. Consulteu el capítol "Tauler de control". |
| Cau aigua per la placa posterior de la nevera. | Durant el procés de descongelació automàtica, es fon el glaç a la placa posterior. | Això és correcte. |
| Hi ha massa aigua condensada dins del frigorífic. | Heu obert massa sovint la porta. | Obriu la porta només quan cal. |
| | No heu tancat bé la porta. | Assegureu-vos que la porta de l'aparell està ben tancada. |
| | Els aliments no estaven ben embolicats. | Emboliqueu els aliments adequadament abans de desar-los a l'interior de l'aparell. |
| | Durant l'estiu i la tardor és normal que trobeu més condensació per l'augment de la humitat de l'aire i dels aliments. El frigorífic no produeix humitat. La humitat del frigorífic es redueix un cop hagin passat els períodes esmentats prèviament. | Durant l'estiu i la tardor, pugeu la temperatura del frigorífic fins a 6 °C i 7 °C. |
| Hi ha gotes d'aigua sobre els prestatges de vidre. | Hi ha massa humitat a l'interior del frigorífic. | Netegeu els prestatges de vidre amb un drap per eixugar les gotes. |
| Cau aigua al terra. | La sortida d'aigua descongelada no està connectada a la safata evaporativa situada damunt del compressor. | Connecteu la sortida de l'aigua descongelada a la safata evaporativa. |
| No es pot ajustar la temperatura. | Les funcions Extra Freeze o . | Desactiveu la funció Extra Freeze manualment, també podeu esperar que es desactivi automàticament. Consulteu l'apartat referent a la «Funció Extra Freeze». |
| La temperatura de l'aparell és massa alta/massa baixa. | La temperatura no s'ha programat correctament. | Fixeu una temperatura més alta/més baixa. |
| | La porta no està ben tancada. | Consulteu l'apartat "Tancament de la porta". |
| | Els aliments queden massa calents. | Deixeu que els aliments es refredin abans de col·locar-los al frigorífic. |
| | Hi ha massa aliments alhora. | Deseu menys aliments alhora. |
| | La porta s'ha obert massa vegades. | Obriu la porta només si és necessari. |

| Problema | Possible causa | Solució |
|--|--|--|
| | La funció Extra Freeze està activada. | Consulteu l'apartat "funció Extra Freeze". |
| | No hi ha circulació d'aire fred a l'aparell. | Assegureu-vos que hi ha circulació d'aire fred a l'aparell. Consulteu el capítol "Consells". |
| El cinquè indicador de temperatura parpelleja. | Problema de comunicació. | Poseu-vos en contacte amb el Centre d'assistència autoritzat. El sistema de refrigeració continuarà mantenint els aliments freds, però no es podrà ajustar la temperatura. |
| El primer o segon indicador de temperatura parpelleja. | Problema del sensor de temperatura. | Poseu-vos en contacte amb el Centre d'assistència autoritzat. El sistema de refrigeració continuarà mantenint els aliments freds, però no es podrà ajustar la temperatura. |

i Si el problema persisteix, poseu-vos en contacte amb el centre de servei autoritzat.

7.2 Substitució de la bombeta

Poseu-vos en contacte amb el servei d'assistència tècnica autoritzat per substituir el llum.

7.3 Tancament de la porta

1. Netegeu les juntes de la porta.

2. Consulteu les instruccions per ajustar la porta.
3. Poseu-vos en contacte amb el servei d'assistència tècnica autoritzat per canviar les juntes de la porta defectuoses.

8. DADES TÈCNIQUES

La informació tècnica es troba a l'etiqueta energètica i a la placa de característiques de l'electrodomèstic, que pot estar situada a sobre o a dins de l'aparell.

Només per a Suïssa

Tensió: 220-240 V

Freqüència: 50 Hz

Només per a la UE

El codi QR de l'etiqueta energètica subministrada amb l'aparell inclou un enllaç web a la informació del rendiment de l'aparell a la base de dades de la Comissió Europea EPREL. Conserveu l'etiqueta energètica per a futures consultes, així com el manual de l'usuari i la

resta de documentació subministrada amb l'aparell. També podeu accedir a la informació de la base de dades EPREL des de l'enllaç <https://eprel.ec.europa.eu>, cercant el model i el número de l'aparell que trobareu a la placa de característiques. Visiteu www.theenergylabel.eu per a més informació sobre l'etiqueta energètica.

Només per al Regne Unit

El codi QR de l'etiqueta energètica subministrada amb l'aparell inclou un enllaç web a la informació del rendiment de l'aparell. Conserveu l'etiqueta energètica per a futures consultes, així com el manual de l'usuari i la resta de documentació subministrada amb l'aparell.

9. INFORMACIÓ PELS ORGANISMES DE PROVES I ASSAIGS

La instal·lació i la preparació de l'electrodomèstic per a qualsevol verificació EcoDesign ha de complir amb:

| | |
|--------------------|-------------------|
| UK | BS EN 62552 |
| UE, Suïssa, Israel | EN 62552 |
| Austràlia | IEC 62552 |
| Sud-àfrica | SANS 62552 |
| UAE | UAE.S 5010-3:2022 |

| | |
|-----|----------------|
| GCC | SASO-2892_2018 |
|-----|----------------|

Els requisits de ventilació, els espais de separació i l'espai lliure de la part posterior han de ser els que s'indiquen en el manual de l'usuari (a "Instal·lació"). Poseu-vos en contacte amb el fabricant per a més informació, inclosos els plans de càrrega.

10. QÜESTIONS MEDIAMBIENTALS

Recicleu els materials amb el símbol . Poseu l'embalatge als contenidors adients al posterior reciclatge. Ajudeu a protegir el medi ambient i la salut humana i a reciclar les deixalles procedents d'aparells elèctrics i elec-

trònics. No llenceu els aparells marcats amb el símbol  amb les deixalles domèstiques. Porteu el producte a les instal·lacions de reciclatge locals o poseu-vos en contacte amb la vostra oficina municipal.

| | | | |
|-----------------------------------|----|-------------------------------------|----|
| 1. БЕЗБЕДНОСНИ ИНФОРМАЦИИ..... | 17 | 6. НЕГА И ЧИСТЕЊЕ..... | 26 |
| 2. БЕЗБЕДНОСНИ УПАТСТВА..... | 19 | 7. РЕШАВАЊЕ ПРОБЛЕМИ..... | 27 |
| 3. КОНТРОЛНА ПЛОЧА..... | 21 | 8. ТЕХНИЧКИ ПОДАТОЦИ..... | 30 |
| 4. СЕКОЈДНЕВНА УПОТРЕБА..... | 22 | 9. ИНФОРМАЦИИ ЗА ТЕСТИРАЊЕ..... | 30 |
| 5. НАПОМЕНИ И КОРИСНИ СОВЕТИ..... | 25 | 10. ГРИЖА ЗА ЖИВОТНАТА СРЕДИНА...30 | |

1. ⚠ БЕЗБЕДНОСНИ ИНФОРМАЦИИ

Пред монтажата и употребата на овој апарат, внимателно прочитајте ги приложените упатства. Производителот не сноси одговорност за повреда или штета кои се резултат на неправилна монтажа или употреба. Секогаш чувајте ги упатствата на сигурно и безбедно место за подоцнежна употреба.

1.1 Безбедност на деца и ранливи лица

- Овој апарат може да го користат деца над 8 години и лица со намалени физички, сетилни или ментални способности или лица без искуство и знаење доколку тоа го прават под надзор или доколку им биле дадени упатства како безбедно да го употребуваат апаратот, и доколку ги разбираат

опасностите поврзани со него. На децата на возраст од 3 до 8 години и на лицата со големи и сложени пречки во развојот им е дозволено да го полнат и да го празнат апаратот доколку добиле соодветни упатства. Апаратот не смее да биде во дофат на деца помали од 3 години освен ако не се под постојан надзор.

- Децата треба да бидат под надзор да не играат со апаратот.
- Децата не треба да го чистат или да го оддржуваат апаратот без надзор.
- Држете ја амбалажата подалеку од деца и фрлете ја соодветно.

1.2 Општа безбедност

- Овој апарат служи само за складирање храна и пијалаци.
- Уредот е наменет да го користи едно домаќинство во домашни услови во затворен простор.
- Уредот може да се користи во канцеларии, хотелски соби, гостилници, фарми со гостилници и други слични сместувања каде неговото користење не надминува (просечно) ниво на користење во домаќинство.
- За да се избегне контаминација на храна, почитувајте ги следниве упатства:
 - не отварајте ги вратите подолги временски периоди;
 - редовно исчистете ги површините што може да допираат храна и достапните системи за цедење;
 - чувајте сурово месо и риба во соодветни контејнери во фрижидерот, така што тоа не е во контакт со или не капе врз друга храна.
- ПРЕДУПРЕДУВАЊЕ: Отворите за вентилација, во околината на апаратот или во вградената конструкција, треба да се ослободени од пречки.
- ПРЕДУПРЕДУВАЊЕ: Не користете механички уреди или вештачки средства за забрзување на процесот на одмрзнување, освен оние што ги препорачува производителот.
- ПРЕДУПРЕДУВАЊЕ: Не оштетувајте го ладилното коло.
- ПРЕДУПРЕДУВАЊЕ: Не користете електрични апарати во одделите за складирање храна на апаратот, освен ако не се од типот што е препорачан од производителот.
- Не користете чистач со воден спреј и пара за чистење на апаратот.
- Чистете го апаратот со влажна мека крпа. Користете само неутрални детергенти. Не користете абразивни производи, абразивни сунѓери за чистење,

растворувачи или метални предмети.

- Кога апаратот е празен подолг период, исклучете го, одмрзнете го, исчистете го, исушете го и оставете ја вратата отворена за да спречите развивање на мувла во апаратот.
- Не чувајте експлозивни материји како аеросолни

конзерви со запалив погон во овој апарат.

- Доколку кабелот за напојување се оштети, треба да се замени од страна на производителот, негов овластен сервисен центар или слични квалификувани лица за да се избегне опасност.

2. БЕЗБЕДНОСНИ УПАТСТВА

2.1 Монтажа

ПРЕДУПРЕДУВАЊЕ!

Апаратот мора да биде монтиран само од квалификувано лице.

- Извадете ја целата амбалажа.
- Немојте да монтирате ниту да користите оштетен апарат.
- Не користете го апаратот пред да го монтирате во вградената конструкција од безбедносни причини.
- Следете ги посебните инструкции за монтирање на апаратот и обрнување на вратата што се достапни на нашата интернет-страница.
- Секогаш внимавјте кога го пренесувате апаратот затоа што е тежок. Секогаш носете заштитни ракавици и приложените обувки.
- Проверете дали воздухот може да кружи околу апаратот.
- По првата инсталација или откако сте ја замениле вратата почекајте најмалку 4 часа пред да го поврзете апаратот на струја. Ова е за да се овозможи маслото да тече назад во компресорот.
- Пред да извршите било каква работа на самиот апарат (на пр. промена на врата), извадете го кабелот од штекерот.
- Не монтирајте го апаратот во близина на радијатори или шпорети, рерни или плочи за готвење, освен ако не е

поинаку специфицирано во упатствата за монтирање.

- Не го изложувајте апаратот на дожд.
- Не го инсталирајте апаратот таму каде што има директна сончева светлина.
- Не го монтирајте овој апарат во многу влажни и студени места.
- Кога го преместувате апаратот, подигнете го предниот раб за да не го изгребете подот.
- Заштитете го подот од гребење кога ја обрнувате вратата на апаратот.
- Во апаратот има кеса со средство за сушење. Тоа не е играчка. Тоа не е храна. Ве молиме да ја фрлите веднаш.

2.2 Поврзување на струја

ПРЕДУПРЕДУВАЊЕ!

Ризик од пожар и струен удар.

ПРЕДУПРЕДУВАЊЕ!

Кога го поставуваме апаратот, проверете дали гајтанот за струја е заплеткан или оштетен.

ПРЕДУПРЕДУВАЊЕ!

Не користете адаптери со повеќе приклучници и продолжителни кабли.

ВНИМАНИЕ!

Електричните работи потребни за монтажа на овој апарат треба да ги изведува квалификуван електричар.

- Проверете дали параметрите на плочката со спецификации се компатибилни со електричната моќност на мрежата за електрична енергија.
- Апаратот мора да биде заземјен.
- Секогаш користете соодветно монтиран изолиран штекер.
- Ако домашниот приклучок за напојување не е заземјен, поврзете го апаратот на посебно заземјување во согласност со важечките прописи, консултирајте се со квалификуван електричар.
- Потрудете се да не ги оштетите електричните делови (на пример приклучокот за струја, електричниот кабел, компресорот). Контактирајте со нашиот овластен сервисен центар или електричар за да ги смените електричните делови.
- Електричниот кабел мора да остане под нивото на приклучокот за струја.
- Поврзете го приклучокот за струја со штекерот само на крајот на монтажата. Погрижете се да нема пристап до приклучокот за струја по монтажата.
- Не исклучувајте го уредот влечејќи го кабелот за напојување. Секогаш влечете го приклучокот за струја.
- Овој апарат е опремен со приклучок за напојување од 13 А. Ако е потребно да се смени осигурувачот на приклучокот, користете само 13 А ASTA (BS 1362) осигурувач (само за Велика Британија и Ирска).

2.3 Употреба

ПРЕДУПРЕДУВАЊЕ!

Ризик од повреда, изгореници, струен удар или пожар.



Апаратот содржи запалив гас, изобутан (R600a), природен гас со високо ниво на компатибилност со околината. Внимавајте да не го оштетите водот за ладење кој содржи изобутан.

- Не менувајте ја спецификацијата на овој апарат.

- Секое користење на вградениот производ како самостоен е строго забрането.
- Овој апарат е наменет да се користи на собна температура од 10°C до 38°C. Наведениот температурен опсег гарантира правилна работа на апаратот.
- Не ставајте електрични апарати (на пример, апарати за правење сладолед) во апаратот, освен ако производителот не навел дека е применливо.
- Ако дојде до оштетување на ладилното коло, проверете дали во просторијата има пламен и извори на палење. Проветрете ја просторијата.
- Не дозволувајте жешки предмети да ги допрат пластичните делови на апаратот.
- Не ставајте безалкохолни пијалоци во преградата за замрзнување. Ова ќе создаде притисок врз садот со пијалок.
- Не чувајте запалив гас и течност во апаратот.
- Не ставајте запаливи производи или предмети кои се мокри заедно со запаливи производи во апаратот, или во негова близина.
- Не ги допирајте компресорот или кондензаторот. Тие се жешки.
- Не вадете и не допирајте ги предметите од преградата за замрзнување ако рацете ви се мокри или влажни.
- Не ја замрзнувајте повторно храната што е одмрзната.
- Следете ги упатствата за чување замрзната храна што се наоѓаат на пакувањето.
- Завиткајте ја храната во материјал кој е безбеден за чување на храна пред да ја ставите во преградата на замрзнувачот.
- Не дозволувајте храната да дојде во контакт со внатрешните сидови на преградите на апаратот.

2.4 Внатрешна светилка

ПРЕДУПРЕДУВАЊЕ!

Опасност од електричен шок.

- Овој производ содржи еден или повеќе извори на светлина од класа на енергетска ефикасност F.
- Во однос на светлото (светлата) во внатрешноста на овој производ и резервните светилки кои се продаваат посебно: Овие светилки се предвидени да издржат екстремни физички услови во апаратите за домаќинство, како што

се температура, вибрации, влажност или се предвидени за давање сигнали за работната состојба на апаратот. Тие не се предвидени да се користат за други намени и не се погодни за осветлување простории во домот.

2.5 Нега и чистење

⚠ ПРЕДУПРЕДУВАЊЕ!

Опасност од повреда или оштетување на апаратот.

- Пред одржувањето, исклучете го апаратот и извадете го приклучокот за струја од главниот штекер.
- Овој апарат содржи јаглеводороди во системот за ладење. Само стручно лице мора да го врши одржувањето и полнењето на уредот.
- Редовно проверувајте го производот за знаци на оштетување што може да го направат несоодветен за контакт со храна, како што се пукнатини, меури, раслојување, собирање, лепливост, корозија или други видливи промени во текстурата или изгледот. Следете ги упатствата за чистење и нега за да спречите влошување.

2.6 Сервис

- За да го поправите апаратот, контактирајте со овластениот сервисен центар. Користете само оригинални резервни делови.
- Треба да знаете дека само-поправката или непрофесионалната поправка може да имаат последици врз безбедноста и може да ја направи гаранцијата неважечка.

- Следниве резервни делови се достапни најмалку 7 години по прекинувањето на моделот: термостати, температурни сензори, печатени плочки, светлосни извори, рачки за врати, шарки за врати, тапи и кошници. Дихтунзите за вратите се достапни најмалку 10 години откако моделот ќе прекине да се произведува. Времетраењето може да биде подолго во вашата земја. За повеќе информации, посетете ја нашата веб-страница.
- Треба да знаете дека некои од овие резервни делови се достапни само кај професионални сервисери, и дека не сите резервни делови се релевантни за сите модели.

2.7 Расходување

⚠ ПРЕДУПРЕДУВАЊЕ!

Ризик од повреда или задушвање.

- Исклучете го апаратот од приклучокот за струја.
- Отсечете го кабелот за струја и фрлете го.
- Извадете ја вратата за да спречите затворање на деца и миленичиња во апаратот.
- Водовите за ладење и изолираните материјали на овој апарат се еколошки производи.
- Изолациската пена содржи запалив гас. Контактирајте со општинската власт за да добиете информации за правилно расходување на апаратот.
- Не оштетувајте го делот за ладење којшто се наоѓа во близина на разменувачот на топлина.

3. КОНТРОЛНА ПЛОЧА

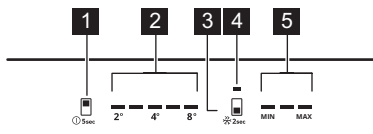

- 1 Копче за преградата на фрижидерот / Копче Вклучено/Исклучено на апаратот
- 2 Показни светла за температура на фрижидерот
- 3 Копче за преградата на замрзнувачот Копче Extra Freeze

- 4 Extra Freeze Показна светилка
- 5 Показни светла за температура на замрзнувачот

3.1 Исклучување/вклучување Вклучување

1. Ставете го приклучокот во штекер.
2. Притиснете и задржете го копчето Вклучено/Исклучено на апаратот.

Показните светла за температура ја покажува фабрички поставената стандардна температура.

Исклучување

1. Притиснете и задржете го копчето Вклучено/Исклучено на апаратот. Показните светла за температура се исклучуваат.
2. Извадете го приклучокот за струја од штекерот.

3.2 Регулација на температурата

i Не може да се постави температурата кога е вклучена функцијата Extra Freeze.

Поставете ја температурата на апаратот со допирање на копчето за преградата на фрижидерот или копчето за преградата на замрзнувачот.

Показните светла за температура го покажуваат нивото на поставената температура.

Опсегот на температурата може да варира меѓу 2°C и 8°C (се препорачува 4°C).

i Поставената температура ќе биде достигната за 24 ч.

По прекин на напојувањето со електрична енергија, апаратот се враќа на поставените температури.

3.3 Функција Extra Freeze

Функцијата Extra Freeze се користи за предзамрзнување и брзо замрзнување во низа во преградата на замрзнувачот. Оваа функција го забрзува замрзнувањето на свежа храна и ги штити прехранбените производи кои се веќе складирани од топлење.

i За да замрзнете свежа храна, активирајте ја функцијата Extra Freeze најмалку 24 ч пред да ја ставите храната.

За да ја вклучите функцијата Extra Freeze, притиснете и задржете го копчето за преградата на замрзнувачот. Светлото за Extra Freeze се пали

i Оваа функција се исклучува по максимум 52 ч.

Функцијата може да се исклучи со притискање на копчето за преградата на замрзнувачот. Показателот Extra Freeze ќе се изгасне.

3.4 Аларм за висока температура

Кога има зголемување на температурата во преградата за замрзнување, трепкаат првото и третото показно светло на температурата и се вклучува звучниот сигнал.

За да го исклучите звукот 1 ч, притиснете го кое било копче. Звучниот сигнал се исклучува. Прво и трето показно светло за температура на замрзнувачот светат постојано 5 сек пред повторно да ја покажат температурата на замрзнувачот.

По 1 ч, алармот се рестартира додека не се обноват нормалните услови.

Доколку не притиснете ниту едно копче, звучниот сигнал се исклучува по 1 ч.

3.5 Аларм за отворена врата

Ако вратата на фрижидерот се остави отворена околу 5 мин, трепкаат сите ЛЕД показни светла и се огласува звучен сигнал.

Ако вратата на замрзнувачот се остави отворена околу 80 сек, трепкаат сите ЛЕД показни светла и се огласува звучен сигнал.

Притиснете го кое било копче за да го исклучите звучниот сигнал. Звучниот сигнал се исклучува по 1 ч.

Алармот се деактивира по затворањето на вратата.

4. СЕКОЈДНЕВНА УПОТРЕБА

4.1 Позиционирање на полиците на вратата

Шините на вратата овозможуваат преуредување на полиците.

За репозиција на полиците/кутиите на вратата:

1. Поместете ја полицата/кутијата во насока на стрелките.
2. Ставете ја полицата/кутијата во позиција и внимателно ставете ја во шината.

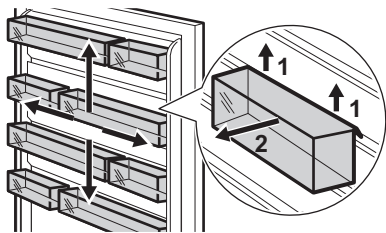

4.2 Мобилни полица

Сидовите на фрижидерот се опремени со шини. Можете да ја промените положбата на полиците.

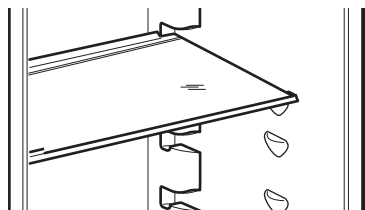

❗ Не преместувајте ја стаклената полица над фиоката за зеленчук за да се обезбеди правилно кружење на воздухот.

4.3 Отстранување на стаклениот капак на фиоките

1. Отклучете го страничното прицврстување од двете страни истовремено.

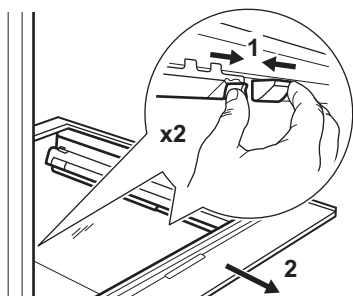

2. Повлечете ја потпорната стаклена полица кон себе.

4.4 Фиока за зеленчук

Во долниот дел на апаратот има специјална фиока погодна за складирање овошје и зеленчук.

4.5 Вадење на полица

За вадење на фиока од преградата:

1. Извлечете ја фиоката надвор додека не застане.
2. Кога сте стигнале на крајот од водилките, кренете го малку предниот дел од фиоката и извадете го од апаратот.

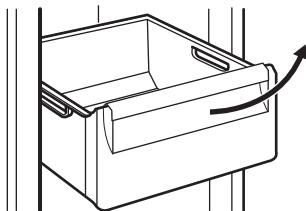

❗ За да ја вратите фиоката назад во преградата, следете ги чекорите од горе по обратен редослед.

❗ Кај некои модели, за да ја извадите фиоката, потребно е прво да ја извадите кутијата за шишиња.

4.6 Отстранување на ExtraChill

Над фиоката за зеленчук има фиока.

За да ја отстраните фиоката:

1. Извлечете ја фиоката од фрижидерот.

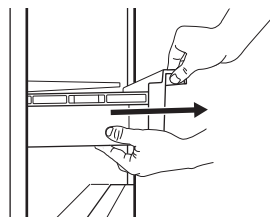

2. Кренете го малку предниот дел на фиоката.

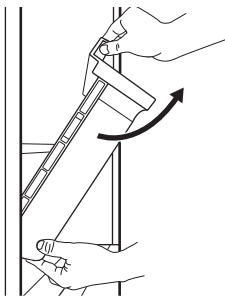

3. Подигнете ја и заврнете ја фиоката за да ја извлечете од апаратот.

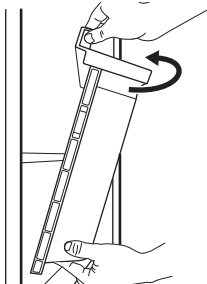

4.7 MULTIFLOW

Преградата на фрижидерот е опремена со вентилатор MULTIFLOW кој овозможува брзо и поефективно ладење на храната и одржува изедначена температура во преградата.

Вентилаторот се активира автоматски и работи само кога е затворена вратата.

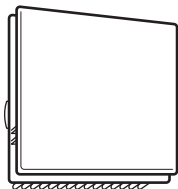

- ⓘ Не блокирајте ги отворите за воздух.

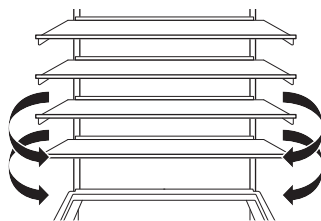

- ⓘ Не отстранувајте ја плочата за MULTIFLOW. За инструкции за чистење, видете во поглавјето „Нега и чистење“.

4.8 Замрзнување свежа хана

Користете ја преградата за замрзнување за да замрзнувате свежа храна и да чувате замрзната и длабоко замрзната храна долго време.

Вклучете ја функцијата Extra Freeze најмалку 24 ч пред ставањето на храната што треба да се замрзне во преградата за замрзнување.

Чувајте ја свежата храна рамномерно распоредена во првата преграда или фиока од горниот дел.

Не го надминувајте максимумот количина на храна што може да се замрзне без да се додаде друга свежа храна 24 ч (видете ја плочката со спецификации).

Кога ќе заврши замрзнувањето, апаратот автоматски се враќа на претходната поставка за температура (видете во „функција Extra Freeze“).

За повеќе информации, видете во „Совети за замрзнување“.

4.9 Складирање замрзната храна

Кога го активирате апаратот за прв пат или по одреден период некористење, активирајте ја функцијата Extra Freeze барем 3 ч пред да ги ставите производите во преградата за замрзнување.

За да чувате големи количини храна, извадете ги фиоките и ставете ја храната директно на полиците, барем 15 мм подалеку од вратата.

⚠ ВНИМАНИЕ!

Ако немало струја подолго време од времето наведено на плочката со спецификации под „време на одржување“, одмрзнатата храна мора веднаш да се конзумира. Погледнете во „Аларм за висока температура“.

5. НАПОМЕНИ И КОРИСНИ СОВЕТИ

5.1 Совети за заштеда на енергија

- Замрзнувач: Оригиналната конфигурација обезбедува најефикасна употреба на енергијата.
- Фрижидер: Конфигурацијата со фиоките во долниот дел на апаратот и со рамномерно распоредени полица обезбедуваат најефикасна употреба на енергијата. Позицијата на корпите на вратите не влијае на потрошувачката на енергија.
- Не отворајте ја вратата често и не оставајте ја отворена подолго отколку што е неопходно.
- Замрзнувач: Колку е постудена поставката за температура, толку е повисока потрошувачката на енергија.
- Фрижидер: Не поставувајте превисока температура освен ако тоа не го бараат карактеристиките на храната.
- Доколку собната температура е висока и регулаторот за температура е на ниска температура и апаратот е целосно наполнет, компресорот може да работи непрестано, што ќе предизвика формирање слана или мраз на испарувачот. Во овој случај, поставете го регулаторот на температурата на повисока температура за да дозволите автоматско одмрзнување.
- Не покривајте ги решетките или отворите за проветрување.
- Погрижете се прехранбените производи во апаратот да овозможуваат кружење на воздухот низ предвидените отвори во задниот внатрешен дел на апаратот.

5.2 Совети за замрзнување

- Не замрзнувајте шишиња или лименки со течности, особено пијалаци кои содржат јаглерод диоксид. Може да експлодираат при замрзнувањето.
- Не ставајте топла храна во преградата за замрзнување.
- Не ставајте свежа незамрзната храна директно до веќе замрзната храна.
- Немојте да јадете коцки мраз, мраз или ливавчиња мраз веднаш после вадење од замрзнувачот за да избегнете смрзнатини.
- Не замрзнувајте ја повторно одмрзнатата храна.

5.3 Складирање замрзната храна

- Преградата за замрзнување е обележана со .
- Добра поставка на температурата што обезбедува зачувување на смрзнатите прехранбени производи е температура пониска или еднаква на -18 °C.
- Поставка за повисока температура во апаратот може да доведе до помала трајност.
- Целата преграда за замрзнување е погодна за чување замрзнати прехранбени производи.
- Оставете доволно простор околу храната за да овозможите слободно кружење на воздухот.

5.4 Рок на траење за преградата за замрзнување

| Вид јадење | Рок на траење (месеци) |
|--|------------------------|
| Леб | 3 |
| Овошје (освен агруми) | 6 - 12 |
| Зеленчук | 8 - 10 |
| Остатоци без месо | 1 - 2 |
| Млечни производи: | |
| Путер | 6 - 9 |
| Меко сирење (на пр. моцарела) | 3 - 4 |
| Тврдо сирење (на пр. пармезан, чедар) | 6 |
| Морска храна: | |
| Мрсна риба (на пр. лосос, скуша) | 2 - 3 |
| Посна риба (на пр. бакалар, риба-лист) | 4 - 6 |
| Шкампи | 12 |
| Излуштени школки и школки со оклоп | 3 - 4 |
| Готвена риба | 1 - 2 |
| Месо: | |
| Живина | 9 - 12 |
| Говедско месо | 6 - 12 |

| Вид јадење | Рок на траење (месеци) |
|------------------|------------------------|
| Свинско | 4 - 6 |
| Јагнешко | 6 - 9 |
| Колбас | 1 - 2 |
| Шунка | 1 - 2 |
| Остатоци со месо | 2 - 3 |

5.5 Совети за ладење храна

ⓘ Преградата за свежа храна е обележана со .

- Добра поставка на температурата што обезбедува зачувување на свежата храна е температура пониска или еднаква на +4°C.

- Секогаш користете затворени садови за течности и за храна за да ги избегнете миризбите во преградата.
- За да избегнете вкрстена контаминација меѓу готвената и суровата храна, покријте ја готвената храна и одвојте ја од суровата.
- Завиткајте и ставете го месото на стаклената полица над фиоката за зеленчук.
- Одмрзнете ја храната внатре во фрижидерот.
- Не ставајте топла храна во апаратот.
- Исчистете го овошјето и зеленчукот и ставете ги во посебна фиока (фиока за зеленчук).
- Не чувајте јужно овошје во фрижидер.
- Зеленчук како домати, компири, кромид и лук не треба да се чува во фрижидерот.
- Затворете ги шишињата пред да ги ставите во фрижидер.

6. НЕГА И ЧИСТЕЊЕ

⚠ ПРЕДУПРЕДУВАЊЕ!

Видете во поглавјата за безбедност.

6.1 Чистење на внатрешноста

Пред првата употреба исчистете ја внатрешноста и сите додатоци со млака вода и неутрален сапун, а потоа исушете ги.

⚠ ВНИМАНИЕ!

Додатоците и деловите на апаратот не смеат да се мијат во машина за садови.

⚠ ВНИМАНИЕ!

Чистете ја контролната плоча со мокра крпа. Не користете никакви детергенти. Избришете ја контролната плоча со мека крпа.

6.2 Периодично чистење

Редовно чистете ја опремата:

- Исчистете ги внатрешноста и додатоците со млака вода и неутрален сапун. Исплакнете ги и исушете ги.
- Редовно бришете ги заптивачите на вратата.

6.3 Одмрзнување на фрижидерот

Одмрзнувањето на преградата на фрижидерот е автоматско. Водата којашто се кондензира влегува во примател на компресорот и испарува. Овој примател не може да се вади.

6.4 Одмрзнување на замрзнувачот

Преградата на замрзнувачот е без мраз. Нема формирано мраз на внатрешните сидови ниту на храната, кога апаратот работи.

6.5 Вадење на пластичните лизгачи на CustomFlex

1. Извадете ги сите корпи, кутии и спојки од вратата.

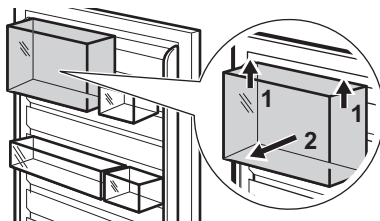

2. Извадете ја горната шина така што ќе ја фатите и подигнете од средината.

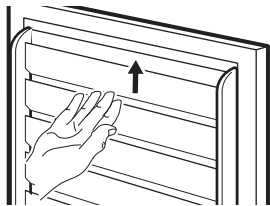

3. Лизгајте ги надворешните лизгачи нагоре за да ги извадите (тие сочинуваат еден дел).

Повторно монтирајте ја целата опрема за вратата по обратен редослед.

6.6 Периоди на неработење

Кога апаратот не се користи подолго време, преземете ги следниве мерки за заштита:

1. Исклучете го апаратот од напојувањето со струја.
2. Извадете ја целата храна.
3. Исчистете го апаратот и сите додатоци.
4. Оставете ги вратите отворени за да спречите непријатни миризби.

7. РЕШАВАЊЕ ПРОБЛЕМИ

⚠ ПРЕДУПРЕДУВАЊЕ!

Видете во поглавјата за безбедност.

7.1 Што да се направи ако...

| Проблем | Можна причина | Решение |
|--|--|--|
| Апаратот не функционира. | Апаратот е исклучен. | Вклучете го апаратот. |
| | Електричниот приклучок не е поврзан со штекерот за струја. | Правилно поврзете го приклучокот за струја со штекерот. |
| | Нема струја во штекерот. | Поврзете друг електричен апарат со штекерот. Јавете се на електричар. |
| Апаратот е бучен. | Апаратот не е соодветно потпрен. | Проверете дали апаратот стои стабилно. |
| Се вклучува звучен или визуелен аларм. | Машината е вклучена неодамна. | Видете во „Аларм за висока температура“ или во „Аларм за отворена врата“. |
| | Температурата на апаратот е превисока. | Видете во „Аларм за висока температура“ или во „Аларм за отворена врата“. |
| | Вратата е оставена отворена. | Затворете ја вратата. |
| Компресорот континуирано работи. | Температурата е неточно поставена. | Видете во поглавјето „Контролна плоча“. |
| | Во исто време се става премногу храна. | Почекајте неколку часови и повторно проверете ја температурата. |
| | Собната температура е превисока. | Видете во поглавјето „Монтажа“. |
| | Храната ставена во апаратот е многу топла. | Оставете ја храната да се излади до собна температура пред да ја зачувате. |

| Проблем | Можна причина | Решение |
|---|---|--|
| | Вратата не е добро затворена. | Видете во делот „Затворање на вратата“. |
| | Вклучена е функцијата Extra Freeze. | Видете во делот „Функција Extra Freeze“. |
| Компресорот не започнува да работи веднаш по притискање на копчето „Extra Freeze“, или после менување на температурата. | Компресорот почнува да работи по некое време. | Ова е нормално, не настанал дефект. |
| Вратата не е нивелирана и ѝ пречи на решетката за вентилација. | Апаратот не е нивелиран. | Видете во упатството за монтирање. |
| Вратата не се отвора лесно. | Сте се обиделе да ја отворите вратата веднаш по затворањето. | Почекајте неколку секунди меѓу затворањето и повторното отворање на вратата. |
| Светлото не работи. | Светлото е во состојба на мирување. | Затворете ја и отворете ја вратата. |
| | Светилката не е исправна. | Контактирајте со овластен сервисен центар. |
| Има премногу слана и мраз. | Вратата не е добро затворена. | Видете во делот „Затворање на вратата“. |
| | Дихтунгот е деформиран или валкан. | Видете во делот „Затворање на вратата“. |
| | Храната не е добро завиткана. | Завиткајте ја храната правилно. |
| | Температурата е неточно поставена. | Видете во поглавјето „Контролна плоча“. |
| | Апаратот е наполнет и е поставен на најниска температура. | Поставете повисока температура. Видете во поглавјето „Контролна плоча“. |
| | Температурата во апаратот е премногу ниска и собната температура е премногу висока. | Поставете повисока температура. Видете во поглавјето „Контролна плоча“. |
| Тече вода на задната плоча на фрижидерот. | Во текот на процесот на автоматско одмрзнување, мразот се топи на задната плоча. | Тоа е правилно. |
| Има премногу кондензирана вода во фрижидерот. | Вратата била често отворена. | Отворајте ја вратата само доколку е неопходно. |
| | Вратата не е целосно затворена. | Погрижете се дека вратата е целосно затворена. |
| | Складираната храна не е завиткана. | Завиткајте ја храната во соодветно пакување пред да ја ставите во апаратот. |

| Проблем | Можна причина | Решение |
|--|--|---|
| | Нормално е во текот на летото и есента да може да се формира поголема кондензација поради зголемената влажност на воздухот и храната. Фрижидерот не произведува влага. По овој период, влажноста во фрижидерот сама се намалува. | Во лето и есен, поставете ја потоплата температура во фрижидерот (приближно 6-7°C). |
| На стаклените полици има капки вода. | Внатре во фрижидерот има премногу влага. | Избришете ги стаклените полици со крпа за да ги отстраните капките вода. |
| Тече вода на подот. | Отворот за водата од топење не е поврзан со садот за испарување над компресорот. | Закачете го отворот за вода од топење со садот за испарување. |
| Не може да се постави температурата. | Вклучена е Extra Freeze функцијата. | Исклучете ја Extra Freeze функцијата рачно, или почекајте додека функцијата не се деактивира автоматски. Видете во делот „Функција Extra Freeze“. |
| Температурата на апаратот е прениска/превисока. | Температурата не е точно поставена. | Поставете повисока/пониска температура. |
| | Вратата не е добро затворена. | Видете во делот „Затворање на вратата“. |
| | Храната премногу е жешка. | Оставете ја храната да се олади пред да ја складирате. |
| | Во исто време се чува премногу храна. | Ставајте помалку храна истовремено. |
| | Вратата била отворена често. | Отворајте ја вратата само доколку е неопходно. |
| | Вклучена е функцијата Extra Freeze. | Видете во делот „Функција Extra Freeze“. |
| | Во апаратот не кружи студен воздух. | Погрижете се во апаратот да кружи студен воздух. Видете во поглавјето „Напомени и корисни совети“. |
| Трепка петтото показно светло за температура. | Проблем во комуникацијата. | Контактирајте со овластен сервисен центар. Системот за разладување ќе продолжи да ја лади храната, но нема да може да се постави температурата. |
| Трепка првото или второто показно светло за температура. | Проблем со сензорот за температура. | Контактирајте со овластен сервисен центар. Системот за разладување ќе продолжи да ја лади храната, но нема да може да се постави температурата. |

❗ Ако повторно се појави проблемот, контактирајте со Овластен сервисен центар.

7.2 Замена на светилката

Јавете се во овластениот сервисен центар за замена на светилката.

7.3 Затворање на вратата

1. Исчистете ги заптивките на вратата.
2. За да ја наместите вратата, погледнете ги упатствата за монтирање.
3. За да ги замените неисправните заптивки на вратата, контактирајте го Овластениот сервисен центар.

8. ТЕХНИЧКИ ПОДАТОЦИ

Техничките информации се наоѓаат на етикетата за енергија и на плочата со спецификации на апаратот, која може да се наоѓа на или внатре во апаратот.

Само за Швајцарија

Напон: 220-240 V

Фреквенција: 50 Hz

Само за ЕУ

На QR-кодот на енергетската етикета која е доставена со апаратот има интернет-врска која води до информациите поврзани со перформансите на апаратот во базата на податоци на ЕУ EPREL (Европска база на податоци за регистрација на производи со етикети за енергија). Чувајте ја енергетската етикета како прирачник заедно со корисничкото упатство и сите други документи испорачани со овој апарат. Истите

информации може да се најдат и во EPREL (Европска база на податоци за регистрација на производи со етикети за енергија) на врската <https://eprel.ec.europa.eu> и името на моделот и бројот на производот што ќе ги најдете на плочката со спецификации на апаратот. Видете на линкот www.theenergylabel.eu за детални информации за енергетската етикета.

Само за Обединетото Кралство

На QR-кодот на енергетската етикета која е доставена со апаратот има интернет-врска која води до информациите поврзани со перформансите на апаратот. Чувајте ја енергетската етикета како прирачник заедно со корисничкото упатство и сите други документи испорачани со овој апарат.

9. ИНФОРМАЦИИ ЗА ТЕСТИРАЊЕ

Монтажата и подготовката на апаратот за потврда EcoDesign треба да бидат усогласени со:

| | |
|------------------------|-------------------|
| UK | BS EN 62552 |
| ЕУ, Швајцарија, Израел | EN 62552 |
| Австралија | IEC 62552 |
| Јужна Африка | SANS 62552 |
| OAE | UAE.S 5010-3:2022 |

GCC

SASO-2892_2018

Потребите за проветрување, димензиите на отворот и минималните растојанија во задниот дел треба да бидат како што е наведено во овој Прирачник за корисникот во „Монтажа“. Стапете во контакт со производителот за други дополнителни информации, вклучувајќи ги и плановите за полнење.

10. ГРИЖА ЗА ЖИВОТНАТА СРЕДИНА

Рециклирајте материјали со симболот . Ставете го пакувањето во соодветни контејнери за да го рециклирате. Помогнете во заштитата на животната

средина и здравјето на луѓето со рециклирање на отпад од електрични и електронски апарати. Не фрлајте ги апаратите означени со симболот  со

отпадот од домаќинството. Вратете го
производот во вашиот локален објект за

рециклирање или контактирајте со
општинската канцеларија.

| | | | |
|----------------------------------|----|----------------------------------|----|
| 1. INFORMAÇÕES DE SEGURANÇA..... | 32 | 7. RESOLUÇÃO DE PROBLEMAS..... | 42 |
| 2. INSTRUÇÕES DE SEGURANÇA..... | 34 | 8. DADOS TÉCNICOS..... | 44 |
| 3. PAINEL DE COMANDOS..... | 36 | 9. INFORMAÇÃO PARA INSTITUTOS DE | |
| 4. UTILIZAÇÃO DIÁRIA..... | 37 | TESTE..... | 45 |
| 5. SUGESTÕES E DICAS..... | 39 | 10. PREOCUPAÇÕES AMBIENTAIS..... | 45 |
| 6. MANUTENÇÃO E LIMPEZA..... | 41 | | |

1. INFORMAÇÕES DE SEGURANÇA

Antes da instalação e utilização do aparelho, leia atentamente as instruções fornecidas. O fabricante não poderá ser responsabilizado por ferimentos ou danos resultantes de instalação ou utilização incorretas. Guarde sempre as instruções em local seguro e acessível para consultar no futuro.

1.1 Segurança de crianças e pessoas vulneráveis

- Este aparelho pode ser utilizado por crianças com 8 anos de idade ou mais velhas e por pessoas com capacidades físicas, sensoriais ou mentais reduzidas ou falta de experiência e conhecimento se forem supervisionadas ou instruídas no que respeita à utilização do aparelho de uma forma segura e compreenderem

os perigos envolvidos. É permitida a carga e a descarga do aparelho por crianças entre 3 e 8 anos de idade e pessoas com incapacidades muito extensas e complexas, desde que tenham sido instruídas corretamente. É necessário manter as crianças com menos de 3 anos de idade afastadas do aparelho, a menos que sejam constantemente vigiadas.

- As crianças devem ser vigiadas para garantir que não brincam com o aparelho.
- A limpeza e a manutenção básica do aparelho não devem ser efetuadas por crianças sem supervisão.
- Mantenha todos os materiais de embalagem fora do alcance das crianças e elimine-os de forma apropriada.

1.2 Segurança geral

- Este aparelho destina-se apenas a armazenar alimentos e bebidas.
- Este aparelho foi concebido unicamente para utilização doméstica num ambiente interior.
- Este aparelho pode ser utilizado em escritórios, quartos de hóspedes de hotéis, quartos de hóspedes de pousadas, casas de hóspedes de turismo rural e outros alojamentos semelhantes onde tal utilização não exceda os níveis de utilização doméstica (médios).
- Para evitar a contaminação dos alimentos, siga as instruções que se seguem:
 - não abra a porta durante longos períodos;
 - limpe regularmente superfícies que possam entrar em contacto com alimentos e sistemas de drenagem acessíveis;
 - guarde a carne e o peixe crús em recipientes adequados no frigorífico, para que não entrem em contacto ou pinguem sobre outros alimentos.
- AVISO: Mantenha desobstruídas as aberturas de ventilação do aparelho ou da estrutura onde ele se encontra encastrado.
- AVISO: Não utilize um dispositivo mecânico ou qualquer meio artificial para acelerar o processo de descongelação além daqueles recomendados pelo fabricante.
- AVISO: Não danifique o circuito de refrigeração.
- AVISO: Não utilize aparelhos elétricos dentro dos compartimentos do aparelho destinados a alimentos, a não ser que sejam do tipo recomendado pelo fabricante.
- Não utilize jatos de água ou vapor para limpar o aparelho.
- Limpe o aparelho com um pano macio e húmido. Utilize apenas detergentes neutros. Não utilize produtos abrasivos, esfregões abrasivos, solventes ou objetos metálicos.
- Quando o aparelho estiver vazio durante um longo período, desligue-o, descongele, limpe, seque e deixe a porta aberta para prevenir o desenvolvimento de bolor no interior do aparelho.

- Não guarde substâncias explosivas, como latas de aerossóis com agente de pressão inflamável, dentro do aparelho.
- Se o cabo de alimentação estiver danificado, deve ser

substituído pelo fabricante, por um Centro de Assistência Técnica Autorizado ou por uma pessoa igualmente qualificada, para evitar perigos.

2. INSTRUÇÕES DE SEGURANÇA

2.1 Instalação

AVISO!

A instalação deste aparelho tem de ser efetuada por uma pessoa qualificada.

- Retire a embalagem toda.
- Não instale nem utilize o aparelho se estiver danificado.
- Não utilize o aparelho antes de o instalar na estrutura embutida de uma forma segura.
- Siga as instruções separadas para a instalação do aparelho e inversão da porta disponíveis no nosso website.
- Tenha sempre cuidado quando deslocar o aparelho porque ele é pesado. Utilize sempre luvas de proteção e calçado fechado.
- Certifique-se de que o ar pode circular em torno do aparelho.
- Após a instalação ou após uma inversão da porta, aguarde pelo menos 4 horas antes de ligar o aparelho à alimentação elétrica. Isto permite que o óleo regresse ao compressor.
- Antes de efetuar qualquer operação no aparelho (por exemplo, inverter a porta), retire a ficha da tomada elétrica.
- Não instale o aparelho próximo de radiadores ou fogões, fornos ou placas, salvo especificação em contrário nas instruções de instalação.
- Não exponha o aparelho à chuva.
- Não instale o aparelho em locais com luz solar direta.
- Não instale este aparelho em locais demasiado húmidos ou frios.
- Quando deslocar o aparelho, eleve-o na parte da frente para evitar riscar o chão.
- Proteja o chão contra riscos ao inverter a porta do aparelho.

- O aparelho contém um saco de dessecador. Não é um brinquedo. Não é um alimento. Deite-o fora imediatamente.

2.2 Ligação elétrica

AVISO!

Risco de incêndio e choque elétrico.

AVISO!

Ao posicionar o aparelho, certifique-se de que o cabo de alimentação não está preso nem danificado.

AVISO!

Não utilize adaptadores de tomadas duplas ou triplas, nem cabos de extensão.

CUIDADO!

Quaisquer trabalhos elétricos necessários para a instalação deste aparelho devem ser efetuados por um electricista qualificado.

- Certifique-se de que os parâmetros indicados na placa de características são compatíveis com as características da alimentação elétrica.
- O aparelho tem estar ligado à terra.
- Utilize sempre uma tomada devidamente instalada e à prova de choques elétricos.
- Se a tomada de alimentação doméstica não estiver ligada à terra, ligue o aparelho a uma ligação à terra separada, em conformidade com os regulamentos em vigor, consultando um electricista qualificado.
- Certifique-se de que não danifica os componentes elétricos (ficha e cabo de alimentação elétrica, compressor, etc.). Contacte o centro de assistência técnica

autorizada ou um electricista se for necessário substituir componentes eléctricos.

- O cabo de alimentação eléctrica deve ficar abaixo do nível da ficha.
- Ligue a ficha à tomada eléctrica apenas no final da instalação. Certifique-se de que a ficha fica acessível após a instalação.
- Não desligue o aparelho puxando o cabo de alimentação. Puxe sempre a ficha.
- Este aparelho está equipado com uma ficha de alimentação de 13 A. Se for necessário substituir o fusível da ficha de alimentação, utilize apenas um fusível de 13 A ASTA (BS 1362) (apenas Reino Unido e Irlanda).

2.3 Utilização

AVISO!

Risco de ferimentos, queimaduras, choque eléctrico ou incêndio.



O aparelho contém gás inflamável, isobutano (R600a), um gás natural com um elevado nível de compatibilidade ambiental. Tenha cuidado para não provocar danos no circuito de refrigeração que contém isobutano.

- Não altere as especificações do aparelho.
- É estritamente proibida qualquer utilização do produto de encastrar como produto independente.
- Este aparelho destina-se a ser utilizado à temperatura ambiente entre 10°C e 38°C. O funcionamento correto do aparelho pode apenas ser garantido dentro do intervalo de temperatura especificado.
- Não coloque dispositivos eléctricos (por ex., máquinas de fazer gelados) no interior do aparelho, exceto se forem autorizados pelo fabricante.
- Se ocorrerem danos no circuito de refrigeração, certifique-se de que não existem chamas e fontes de ignição na divisão. Ventile bem a divisão.
- Não permita que objetos quentes toquem nas peças de plástico do aparelho.
- Não coloque bebidas gaseificadas dentro do congelador. Isto irá criar pressão no recipiente da bebida.
- Não guarde gases e líquidos inflamáveis no aparelho.
- Não coloque produtos inflamáveis, nem objetos molhados com produtos inflamáveis, no interior, perto ou em cima do aparelho.

- Não toque no compressor ou no condensador. Estão quentes.
- Não remova nem toque em peças do compartimento de congelação com as mãos húmidas ou molhadas.
- Não volte a congelar alimentos que já foram descongelados.
- Cumpra as instruções de armazenamento das embalagens dos alimentos congelados.
- Embrulhe os alimentos em qualquer material adequado para entrar em contacto com alimentos antes de os colocar no compartimento do congelador.
- Não permita que os alimentos entrem em contacto com as paredes internas dos compartimentos do aparelho.

2.4 Iluminação interna

AVISO!

Risco de choque eléctrico.

- Este produto contém uma ou mais fontes de luz da classe de eficiência energética F.
- Relativamente à(s) lâmpada(s) que está(ão) acesa(s) no interior deste produto e as lâmpadas de substituição, vendidas em separado: Estas lâmpadas destinam-se a suportar condições físicas extremas em eletrodomésticos, tais como temperatura, vibração, humidade, ou destinam-se a sinalizar informação relativamente ao estado operacional do aparelho. Não se destinam a ser utilizadas em outras aplicações e não se adequam à iluminação de espaços domésticos.

2.5 Manutenção e limpeza

AVISO!

Risco de ferimentos ou danos no aparelho.

- Antes de qualquer ação de manutenção, desative o aparelho e desligue a ficha da tomada eléctrica.
- Este aparelho contém hidrocarbonetos na sua unidade de arrefecimento A manutenção e o recarregamento só devem ser efetuados por uma pessoa qualificada.
- Verifique regularmente o produto para detetar sinais de deterioração que possam torná-lo inadequado para o contacto com alimentos, tais como fissuras, bolhas, delaminação, encolhimento, viscosidade, corrosão ou outras alterações visíveis na

textura ou no aspeto. Siga as instruções de limpeza e manutenção para evitar a deterioração.

2.6 Assistência técnica

- Para reparar o aparelho, contacte o Centro de Assistência Técnica Autorizado. Utilize apenas peças sobressalentes originais.
- Note que uma reparação própria ou não profissional pode ter consequências para a segurança e anular a garantia.
- As seguintes peças de reposição estão disponíveis durante, pelo menos, 7 anos após a descontinuação do modelo: termóstatos, sensores de temperatura, placas de circuito impressas, fontes de luz, pegas de porta, dobradiças de porta, tabuleiros e cestos. As juntas das portas estão disponíveis durante, pelo menos, 10 anos após a descontinuação do modelo. A duração pode ser mais longa no seu país. Para saber mais informações, visite o nosso website.
- Note que algumas destas peças de reposição só estão disponíveis para

reparadores profissionais e que nem todas as peças de reposição são relevantes para todos os modelos.

2.7 Eliminação

⚠ AVISO!

Risco de ferimentos ou asfixia.

- Desligue o aparelho da alimentação eléctrica.
- Corte o cabo de alimentação eléctrica e elimine-o.
- Remova a porta para evitar que crianças ou animais de estimação fiquem fechados no interior do aparelho.
- O circuito de refrigeração e os materiais de isolamento deste aparelho não prejudicam a camada de ozono.
- A espuma de isolamento contém gás inflamável. Contacte a sua autoridade municipal para saber como eliminar o aparelho correctamente.
- Não provoque danos na parte da unidade de arrefecimento que está próxima do permutador de calor.

3. PAINEL DE COMANDOS

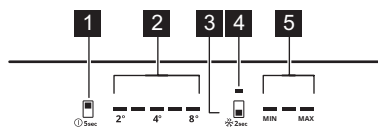

- 1** Botão do compartimento do frigorífico / Botão LIGAR/DESLIGAR do aparelho
- 2** Indicadores da temperatura do frigorífico
- 3** Botão do compartimento do congelador
Botão Extra Freeze
- 4** Indicador Extra Freeze
- 5** Indicadores de temperatura do congelador

3.1 Ligar/desligar

Como ligar

1. Insira a ficha na tomada eléctrica.
2. Prima e mantenha premido o botão LIGAR/DESLIGAR do aparelho.

Os indicadores de temperatura apresentam a temperatura predefinida.

Desligar

1. Prima e mantenha premido o botão LIGAR/DESLIGAR do aparelho. Os indicadores de temperatura apagam-se.
2. Desligue a ficha da tomada eléctrica.

3.2 Como regular a temperatura

ⓘ Não é possível definir a temperatura quando a função Extra Freeze está ativa.

Selecione a temperatura do aparelho tocando no botão do compartimento do frigorífico ou no botão do compartimento do congelador.

Os indicadores de temperatura apresentam o nível de temperatura definido.

O intervalo de temperaturas pode variar entre 2°C e 8°C (recomendado 4°C).

ⓘ A temperatura definida será atingida em 24 h. Após uma falha de energia, o aparelho restaura as temperaturas definidas.

3.3 Função Extra Freeze

A função Extra Freeze é usada para fazer a pré-congelação e congelação rápida sequencial no compartimento do congelador. Esta função acelera a congelação de alimentos frescos e evita que os alimentos já armazenados aqueçam.

i Para congelar alimentos frescos, ative a função Extra Freeze pelo menos 24 h antes de colocar os alimentos no aparelho.

Para ativar a função Extra Freeze, prima sem soltar o botão do compartimento do congelador. O indicador Extra Freeze luminoso acende-se.

i Esta função para após um máximo 52 de h.

Para desativar a função, prima o botão Extra Cool do compartimento do . O indicador Extra Freeze apaga-se.

3.4 Alarme de temperatura alta

Quando aumenta a temperatura no compartimento do congelador, o primeiro e terceiro in-

dicadores de temperatura do congelador piscam e o som é ativado, .

Para desativar o alarme para 1 h, prima qualquer botão. O som desliga-se. O primeiro e terceiro indicadores de temperatura do congelador acendem-se continuamente durante 5 seg antes de indicar novamente a temperatura do congelador.

Após 1 h, o alarme reinicia uma hora após a desativação, até que as condições normais sejam restauradas.

Se não premir qualquer botão, o som desliga-se após 1 h.

3.5 Alarme de porta aberta

Se a porta do frigorífico for deixada aberta durante aprox. 5 min, todos os indicadores LED piscam e o som é ativado.

Se a porta do congelador for deixada aberta durante aprox. 80 seg, todos os indicadores LED piscam e o som é ativado.

Prima qualquer botão para desligar o som. O som desliga-se após 1 h.

O alarme é desativado depois de a porta ser fechada.

4. UTILIZAÇÃO DIÁRIA

4.1 Posicionar as prateleiras da porta

As calhas da porta permitem reorganizar as prateleiras.

Para reposicionar as prateleiras/caixas da porta:

1. Mova a prateleira/recipiente na direção das setas.
2. Coloque a prateleira/recipiente em posição e insira-a/o cuidadosamente na calha.

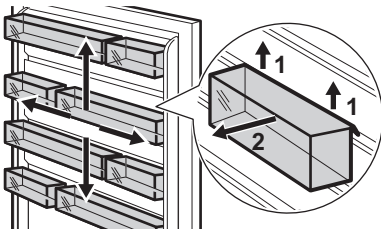

4.2 Prateleiras amovíveis

As paredes do frigorífico estão equipadas com calhas. Pode alterar a posição das prateleiras.

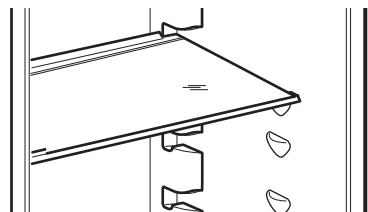

i Para garantir a circulação correta de ar, não mova a prateleira de vidro acima da gaveta dos legumes.

4.3 Retirar a tampa de vidro das gavetas

1. Desbloqueie a fixação lateral de ambos os lados em simultâneo.

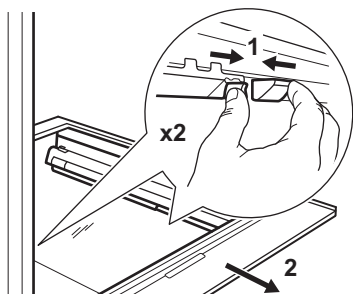

2. Puxe o suporte da prateleira de vidro para si.

4.4 Gaveta para legumes

Existe uma gaveta especial na parte inferior do aparelho adequada para o armazenamento de fruta e legumes.

4.5 Remover as gavetas

Para retirar uma gaveta de um compartimento:

1. Puxe a gaveta para fora até parar.
2. Depois de atingir o fim das calhas, eleve ligeiramente a parte da frente da gaveta e retire-a do aparelho.

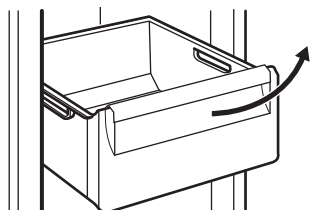

i Para voltar a colocar a gaveta num compartimento, execute os mesmos passos pela ordem inversa.

i Em alguns modelos, para retirar a gaveta, é necessário retirar primeiro o compartimento para garrafas.

4.6 Remover ExtraChill

Existe uma gaveta por cima da gaveta de legumes.

Para remover a gaveta:

1. Retire a gaveta do frigorífico.

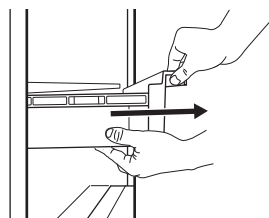

2. Levante a parte frontal da gaveta.

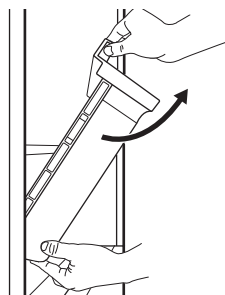

3. Levante e rode a gaveta para a puxar para fora do aparelho.

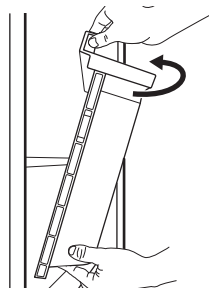

4.7 MULTIFLOW

O compartimento do frigorífico está equipado com uma ventoinha MULTIFLOW que permite uma refrigeração rápida e eficaz dos alimentos e mantém uma temperatura uniforme no compartimento.

A ventoinha é ativada automaticamente e funciona apenas quando a porta é fechada.

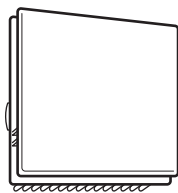

❗ Não bloqueie as aberturas de ventilação.

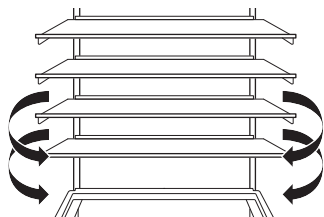

❗ Não remova o painel MULTIFLOW. Para ler instruções de limpeza, consulte o capítulo "Manutenção e limpeza".

4.8 Congelar alimentos frescos

Use o compartimento do congelador para congelar alimentos frescos e conservar alimentos congelados e ultracongelados a longo prazo.

Ative a função Extra Freeze pelo menos 24 h antes de colocar os alimentos a congelar no compartimento do congelador.

Guarde os alimentos frescos uniformemente distribuídos no primeiro compartimento ou gaveta da parte superior.

Não exceda a quantidade máxima de alimentos que podem ser congelados sem adicionar outros alimentos frescos 24 h (consulte a placa de características).

Quando o processo de congelação terminar, o aparelho regressa automaticamente à definição de temperatura anterior (consulte a "Função Extra Freeze").

Para obter mais informações, consulte "Sugestões para congelar".

4.9 Armazenamento de alimentos congelados

Quando ativar o aparelho pela primeira vez ou após um período sem utilização, ative a função Extra Freeze pelo menos 3 h antes de colocar os produtos no congelador.

Para armazenar grandes quantidades de alimentos, retire as gavetas e coloque os alimentos diretamente nas prateleiras, pelo menos 15 mm longe da porta.

⚠ CUIDADO!

Se a energia tiver estado desligada durante mais tempo do que o valor indicado na placa de características em "Tempo de subida", os alimentos descongelados devem ser consumidos imediatamente. Consulte "Alarme de temperatura alta".

5. SUGESTÕES E DICAS

5.1 Sugestões para poupar energia

- Congelador: A configuração original garante o uso mais eficiente da energia.
- Frigorífico: A utilização mais eficiente da energia é garantida na configuração com as gavetas na parte inferior do aparelho e nas prateleiras distribuídas uniformemente. O posicionamento das caixas da porta não afeta o consumo de energia.
- Não abra a porta muitas vezes nem a deixe aberta mais tempo do que o necessário.
- Congelador: Quanto mais fria for a regulação da temperatura, mais alto é o consumo de energia.

- Frigorífico: Não regule a temperatura demasiado alta para poupar energia, a menos que seja exigido pelas características dos alimentos.
- Se a temperatura ambiente for alta e o controlo de temperatura se encontrar na regulação de temperatura baixa com o aparelho completamente cheio, o compressor pode funcionar continuamente, causando a formação de gelo no evaporador. Neste caso, regule o controlo de temperatura para uma temperatura mais alta para permitir a descongelação automática.
- Não tape as grelhas ou orifícios de ventilação.

- Certifique-se de que os produtos alimentares no interior do aparelho permitem a circulação do ar através de orifícios na parte interior traseira do aparelho.

5.2 Sugestões para congelar

- Não congele garrafas ou latas com líquidos, particularmente bebidas que contenham dióxido de carbono. Estas podem explodir durante o congelamento.
- Não coloque alimentos quentes no congelador.
- Não coloque alimentos frescos não congelados diretamente junto a alimentos já congelados.
- Não coma cubos de gelo, gelados com água ou gelados de gelo imediatamente após tirá-los do congelador para evitar queimaduras causadas pelo frio.
- Não volte a congelar alimentos descongelados.

5.3 Sugestões para armazenamento de alimentos congelados

- O compartimento do congelador está marcado com .
- A regulação de uma boa temperatura que assegura a preservação de produtos alimentares congelados deve ser igual ou inferior a -18 °C.
- A regulação de uma temperatura mais alta no interior do aparelho pode levar a uma duração mais curta.
- Todo o compartimento do congelador é adequado ao armazenamento de produtos alimentares congelados.
- Deixe espaço suficiente em torno dos alimentos para permitir que o ar circule livremente.

5.4 Validade para o compartimento do congelador

| Tipo de alimento | Validade (meses) |
|---------------------------------------|------------------|
| Pão | 3 |
| Fruta (exceto citrinos) | 6 - 12 |
| Legumes | 8 - 10 |
| Restos sem carne | 1 - 2 |
| Laticínios: | |
| Manteiga | 6 - 9 |
| Queijo mole (por exemplo, mozzarella) | 3 - 4 |

| Tipo de alimento | Validade (meses) |
|---|------------------|
| Queijo duro (por exemplo, parmesão, cheddar) | 6 |
| Marisco: | |
| Peixe gordo (por exemplo, salmão, cavala) | 2 - 3 |
| Peixe magro (por exemplo, bacalhau, linguado) | 4 - 6 |
| Camarão | 12 |
| Amêijoas e mexilhões sem casca | 3 - 4 |
| Peixe cozinhado | 1 - 2 |
| Carne: | |
| Aves | 9 - 12 |
| Vaca | 6 - 12 |
| Porco | 4 - 6 |
| Borrego | 6 - 9 |
| Salsichas | 1 - 2 |
| Presunto | 1 - 2 |
| Restos com carne | 2 - 3 |

5.5 Conselhos para a refrigeração de alimentos

A gaveta de alimentos frescos é a indicada com .

- A regulação de uma boa temperatura que assegura a preservação de alimentos frescos é uma temperatura igual ou inferior a +4°C.
- Utilize sempre recipientes fechados para líquidos e alimentos, para evitar sabores ou aromas no compartimento.
- Para evitar a contaminação cruzada entre alimentos cozinhados e crus, cubra os alimentos cozinhados e separe-os dos crus.
- Envolve e coloque a carne na prateleira de vidro acima da gaveta de legumes.
- Descongele os alimentos no interior do frigorífico.
- Não coloque alimentos quentes no interior do aparelho.
- Limpe a fruta e os legumes e coloque-os numa gaveta dedicada (gaveta de legumes).
- Não mantenha fruta exótica no frigorífico.

- Não guarde legumes como tomate, batatas, cebolas e alho no frigorífico.

- Feche as garrafas antes de as colocar dentro do frigorífico.

6. MANUTENÇÃO E LIMPEZA

⚠ AVISO!

Consulte os capítulos de Segurança.

6.1 Como limpar o interior

Antes da primeira utilização, limpe o interior e todos os acessórios com água morna e sabão neutro e, em seguida, seque.

⚠ CUIDADO!

Os acessórios e as peças do aparelho não são adequados para lavagem em máquinas de lavar loiça.

⚠ CUIDADO!

Limpe o painel de controlo com um pano húmido. Não utilize detergentes. Seque o painel de comandos com um pano macio.

6.2 Limpeza periódica

Limpe o equipamento regularmente:

- Limpe o interior e os acessórios com água morna e um pouco de sabão neutro. Enxague e seque-os.
- Limpe regularmente os vedantes da porta.

6.3 Descongelar o frigorífico

A descongelação do compartimento do frigorífico é automática. A água que se condensa flui para um recipiente que se encontra sobre o compressor e evapora. O recipiente não pode ser removido.

6.4 Descongelação do congelador

O compartimento do congelador não tem gelo. Não existe gelo nas paredes internas nem nos alimentos quando o aparelho está em funcionamento.

6.5 Remover as CustomFlex corredeiras de plástico

1. Retire todos os recipientes, caixas e molas da porta.

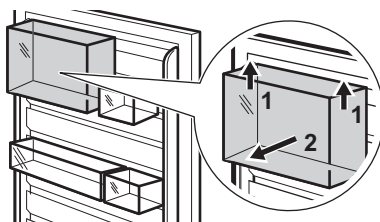

2. Retire o puxador superior e eleve-o a partir do centro.

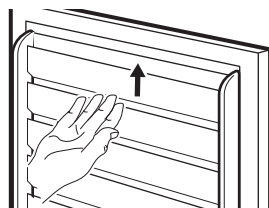

3. Faça deslizar para cima as outras corredeiras para as retirar (constituem uma peça).

Volte a instalar todo o equipamento da porta pela ordem inversa.

6.6 Período de inatividade

Quando não pretender utilizar o aparelho durante bastante tempo, adopte as seguintes precauções:

1. Desligue o aparelho da alimentação elétrica.
2. Retire todos os alimentos.
3. Limpe o aparelho e todos os acessórios.
4. Deixe as portas abertas para evitar cheiros desagradáveis.

7. RESOLUÇÃO DE PROBLEMAS

AVISO!

Consulte os capítulos de Segurança.

7.1 O que fazer se...

| Problema | Causa possível | Solução |
|---|---|---|
| O aparelho não funciona. | O aparelho está desligado. | Ligar o aparelho. |
| | A ficha elétrica não está corretamente inserida na tomada. | Inserir corretamente a ficha na tomada elétrica. |
| O aparelho emite demasiado ruído. | Não há tensão na tomada elétrica. | Ligue um aparelho elétrico diferente à tomada elétrica. Contacte um electricista qualificado. |
| | O aparelho não está apoiado corretamente. | Verifique se o aparelho se mantém estável. |
| O aviso acústico ou visual está ligado. | O aparelho foi ligado há pouco tempo. | Consulte "Alarme de temperatura alta" ou "Alarme de porta aberta". |
| | A temperatura no aparelho está demasiado elevada. | Consulte "Alarme de temperatura alta" ou "Alarme de porta aberta". |
| | A porta está aberta. | Feche a porta. |
| O compressor funciona continuamente. | A temperatura não está definida corretamente. | Consulte o capítulo "Painel de comandos". |
| | São colocados demasiados alimentos ao mesmo tempo. | Aguardar algumas horas e verificar novamente a temperatura. |
| | A temperatura ambiente está demasiado elevada. | Consulte o capítulo "Instalação". |
| | Os alimentos guardados no aparelho estavam demasiado quentes. | Deixe os alimentos arrefecerem até à temperatura ambiente antes de os guardar. |
| | A porta não está bem fechada. | Consulte a secção "Fechar a porta". |
| | A função Extra Freeze está ligada. | Consultar a secção "Função Extra Freeze". |
| O compressor não arranca imediatamente após o botão "Extra Freeze" ser premido ou após uma alteração da regulação de temperatura. | O compressor começa a funcionar passado algum tempo. | Isto é normal e não ocorreu qualquer erro. |
| A porta está desnivelada ou interfere com a grelha de ventilação. | O aparelho não está nivelado. | Consulte as instruções de instalação. |
| A porta não abre facilmente. | Tentou reabrir a porta imediatamente após a fechar. | Aguardar alguns segundos depois de fechar antes de reabrir a porta. |

| Problema | Causa possível | Solução |
|--|--|--|
| A lâmpada não funciona. | A lâmpada está em modo de espera. | Fechar e abrir a porta. |
| | A luz está avariada. | Contacte um Centro de Assistência Técnica Autorizado. |
| Demasiado gelo. | A porta não está bem fechada. | Consulte a secção "Fechar a porta". |
| | A junta está deformada ou suja. | Consulte a secção "Fechar a porta". |
| | Os alimentos não estão devidamente embalados. | Embale os alimentos adequadamente. |
| | A temperatura não está definida corretamente. | Consulte o capítulo "Painel de comandos". |
| | O aparelho está totalmente carregado mas regulado para a temperatura mais baixa. | Definir uma temperatura mais alta. Consulte o capítulo "Painel de comandos". |
| Há água a escorrer na placa traseira do frigorífico. | A temperatura no aparelho está definida demasiado baixa e a temperatura ambiente demasiado alta. | Definir uma temperatura mais alta. Consulte o capítulo "Painel de comandos". |
| | Durante o processo de descongelação automática, o gelo descongela na placa traseira. | Isto está correto. |
| Existe demasiada água condensada no interior do frigorífico. | A porta foi aberta demasiadas vezes. | Abrir a porta apenas quando é mesmo necessário. |
| | A porta não fecha totalmente. | Verificar se a porta está totalmente fechada. |
| | Os alimentos guardados não estão embalados. | Coloque os alimentos em embalagens adequadas antes de os guardar no aparelho. |
| | Isto é normal que durante o verão e o outono se possa formar mais condensação devido ao aumento da humidade do ar e dos alimentos. O frigorífico não produz qualquer humidade. Após este período, a humidade no interior do frigorífico diminui. | No verão e no outono, regule a temperatura mais quente no frigorífico (aprox. 6-7 °C). |
| Existem gotas de água nas prateleiras de vidro. | Existe demasiada humidade no interior do frigorífico. | Limpe as prateleiras de vidro com um pano para remover as gotas de água. |
| Há água a escorrer para o chão. | A saída da água descongelada não está ligada ao tabuleiro de evaporação, por cima do compressor. | Encaixe a saída de água descongelada no tabuleiro de evaporação. |
| Não é possível definir a temperatura. | A Extra Freeze função ativada. | Desligue a Extra Freeze função manualmente ou aguarde até que se desative automaticamente. Consulte a secção da "função Extra Freeze". |

| Problema | Causa possível | Solução |
|---|--|--|
| A temperatura no aparelho está demasiado baixa/alta. | A temperatura não está definida corretamente. | Definir uma temperatura mais baixa/alta. |
| | A porta não está bem fechada. | Consulte a secção "Fechar a porta" . |
| | Os alimentos estão demasiados quentes. | Deixe os alimentos arrefecer antes de os guardar. |
| | São armazenados demasiados alimentos ao mesmo tempo. | Armazene menos alimentos ao mesmo tempo. |
| | A porta foi aberta muitas vezes. | Abrir a porta apenas se necessário. |
| O quinto indicador de temperatura pisca. | A função Extra Freeze está ligada. | Consulte a secção "Função Extra Freeze" . |
| | Não há circulação de ar frio no aparelho. | Assegure a circulação de ar frio dentro do aparelho. Consulte o capítulo "Sugestões e dicas" . |
| O primeiro ou segundo indicador de temperatura pisca. | Problema de comunicação. | Contacte um Centro de Assistência Técnica Autorizado. O sistema de refrigeração irá continuar a manter os alimentos frios, mas a regulação da temperatura não será possível. |
| | Problema no sensor de temperatura. | Contacte um Centro de Assistência Técnica Autorizado. O sistema de refrigeração irá continuar a manter os alimentos frios, mas a regulação da temperatura não será possível. |

i Se o problema persistir, contacte um Centro de Assistência Técnica Autorizado.

7.2 Substituir a lâmpada

Para substituir a lâmpada, contacte um Centro de Assistência Técnica Autorizado.

7.3 Fechar a porta

1. Limpe as juntas da porta.

2. Para ajustar a porta, consulte as instruções de instalação.
3. Para substituir as juntas da porta defeituosas, contacte um Centro de Assistência Técnica Autorizado.

8. DADOS TÉCNICOS

As informações técnicas encontram-se na etiqueta energética e na placa de classificação do aparelho, que pode estar localizada no aparelho ou no seu interior.

Apenas para a Suíça

Tensão: 220-240 V

Frequência: 50 Hz

Apenas para a UE

O código QR na etiqueta de energia fornecida com o aparelho disponibiliza-lhe uma ligação da web para a informação relacionada com o desempenho do aparelho na base de dados da EU EPREL. Mantenha a etiqueta de energia para consulta juntamente com o manual do utilizador e todos os outros documentos disponibilizados com este aparelho. É também possível encontrar a mesma informação na EPREL utilizando a ligação

<https://eprel.ec.europa.eu> e o nome do modelo e o número do produto que encontra na placa de características do aparelho. Consulte a ligação www.theenergylabel.eu para obter informação detalhada sobre a etiqueta de energia.

Apenas para o Reino Unido

O código QR na etiqueta de energia fornecida com o aparelho disponibiliza-lhe uma ligação

da web para a informação relacionada com o desempenho do aparelho. Mantenha a etiqueta de energia para consulta juntamente com o manual do utilizador e todos os outros documentos disponibilizados com este aparelho.

9. INFORMAÇÃO PARA INSTITUTOS DE TESTE

A instalação e preparação do aparelho para qualquer verificação EcoDesign deve estar em conformidade com:

| | |
|-------------------|-------------|
| UK | BS EN 62552 |
| UE, Suíça, Israel | EN 62552 |
| Austrália | IEC 62552 |
| África do Sul | SANS 62552 |

| | |
|-----|-------------------|
| EAU | UAE.S 5010-3:2022 |
| GCC | SASO-2892_2018 |

Os requisitos de ventilação, dimensões de encaixe e folgas traseiras mínimas deverão ser conforme declarado neste Manual do Utilizador em "Instalação". Contacte o fabricante para quaisquer informações adicionais, incluindo planos de carga.

10. PREOCUPAÇÕES AMBIENTAIS

Recicle os materiais que apresentem o símbolo . Coloque a embalagem nos contentores indicados para reciclagem. Ajude a proteger o ambiente e a saúde pública através da reciclagem dos aparelhos elétricos e eletrónicos.

Não elimine aparelhos marcados com o símbolo  com o lixo doméstico. Coloque o produto num ponto de recolha para reciclagem local ou contacte as suas autoridades municipais.

| | | | |
|---------------------------------|----|--------------------------------|----|
| 1. БЕЗБЕДНОСНЕ ИНФОРМАЦИЈЕ..... | 46 | 7. РЕШАВАЊЕ ПРОБЛЕМА..... | 55 |
| 2. БЕЗБЕДНОСНА УПУТСТВА..... | 48 | 8. ТЕХНИЧКИ ПОДАЦИ..... | 58 |
| 3. КОМАНДНА ТАБЛА..... | 50 | 9. ИНФОРМАЦИЈЕ ЗА ИНСТИТУТЕ ЗА | |
| 4. СВАКОДНЕВНА УПОТРЕБА..... | 51 | ТЕСТИРАЊЕ..... | 59 |
| 5. НАПОМЕНЕ И САВЕТИ..... | 53 | 10. ЕКОЛОШКА ПИТАЊА..... | 59 |
| 6. НЕГА И ЧИШЋЕЊЕ..... | 54 | | |

1. ⚠ БЕЗБЕДНОСНЕ ИНФОРМАЦИЈЕ

Пре инсталације и коришћења уређаја, пажљиво прочитајте приложено упутство. Произвођач није одговоран за било какве повреде или штету који су резултат неисправне инсталације или употребе. Чувајте упутство за употребу на безбедном и приступачном месту за будуће коришћење.

1.1 Безбедност деце и осетљивих особа

- Овај уређај могу да користе деца старија од 8 година и особе са смањеним физичким, чулним или менталним способностима, као особе којима недостају искуство и знање, уколико им се обезбеди надзор или им се дају упутства у вези са употребом уређаја на безбедан начин и уколико схватају могуће опасности. Деца

узраста између 3 године и 8 година и особе са веома опсежним и сложеним инвалидитетом смеју да пуне и празне уређај под условом да су прописно упућени. Децу млађу од 3 године треба удаљити од уређаја уколико нису под непрекидним надзором.

- Децу треба контролисати како се не би играла са уређајем.
- Деца не смеју да обављају чишћење и корисничко одржавање уређаја без надзора.
- Држите сву амбалажу даље од деце и одложите је на одговарајући начин.

1.2 Опште мере безбедности

- Уређај је намењен само за чување хране и пића.
- Овај уређај је намењен за употребу у једном дома-

ћинству у затвореним просторима.

- Уређај се може користити у канцеларијама, хотелским собама, мотелима, пансионима, сеоским туристичким домаћинствима и сличним објектима за смештај где употреба не би превазилазила (просечан) ниво потрошње по домаћинству.
 - Да бисте спречили загађивање хране, пратите следећа упутства:
 - не отварајте врата на дуже време;
 - редовно чистите површине које могу доћи у додир са храном и доступне системе одвода;
 - сирово месо и рибу држите у погодним судовима у фрижидеру тако да не додирују друге намирнице и не капљу на њих.
 - УПОЗОРЕЊЕ: Не дозволите зачепљивање вентилационих отвора на кућишту уређаја или уградног елемента.
 - УПОЗОРЕЊЕ: Не користите механичка и друга средства да бисте убрзали процес одмрзавања,
- осим она која је произвођач препоручио.
- УПОЗОРЕЊЕ: Немојте оштетити коло расхладно средства.
 - УПОЗОРЕЊЕ: Не користите електричне уређаје унутар одељака за чување хране у уређају осим ако такву врсту уређаја не препоручује произвођач.
 - Немојте користити млаз воде или пару за чишћење уређаја.
 - Уређај очистите влажном меком крпом. Користите искључиво неутралне детерџенте. Немојте користити абразивне производе, абразивне јастучиће за чишћење, раствараче или металне предмете.
 - Ако ће уређај стајати празан дуже време, искључите га, одмрзните, очистите, осушите и оставите врата отворена да у њему не би настала буђ.
 - Немојте у овом уређају држати експлозивне материје као што су лименке аеросола са запаљивим потисним гасом.
 - Уколико је кабл за напајање оштећен, мора да га замени произвођач, овлашћени сервисни центар или квалификована

лица како би се избегла
опасност.

2. БЕЗБЕДНОСНА УПУТСТВА

2.1 Монтажа

⚠ УПОЗОРЕЊЕ!

Само квалификована особа може да инсталира овај уређај.

- Уклоните комплетну амбалажу.
- Немојте да инсталирате или користите оштећен уређај.
- Не користите овај уређај пре него што га, због безбедности, инсталирате у уградни елемент.
- Пратите засебна упутства за монтаже уређаја, као и за монтаже врата на супротној страни отвора уређаја, која су доступна на нашем веб-сајту.
- Увек водите рачуна приликом мерења уређаја зато што је тежак. Увек користите заштитне рукавице и затворену обућу.
- Проверите да ли ваздух може да циркулише око уређаја.
- При првој инсталацији или након промене смера отварања врата, сачекајте најмање 4 сата пре него што укључите уређај у струју. Ово ће омогућити да се уље слије назад у компресор.
- Пре обављања било каквих радњи на уређају, (нпр. промена смера отварања врата), искључите уређај из струје.
- Не монтирајте уређај близу радијатора или шпорета, пећница или плоча за кување, осима ако другачије није наведено у упутству за монтаже.
- Не излажите уређај киши.
- Не монтирајте уређај на местима која су изложена директној сунчевој светлости.
- Немојте да инсталирате уређај у областима које су сувише влажне или сувише хладне.
- Када померате уређај, подигните предњу ивицу да се не би изгребао под.
- Уколико монтирате врата на супротној страни отвора уређаја, заштите под од гребања.
- Уређај садржи кесицу средства за упијање влаге. То није играчка. То није храна. Ову врећу одмах баците у смеће.

2.2 Прикључење на електричну мрежу

⚠ УПОЗОРЕЊЕ!

Ризик од пожара и струјног удара.

⚠ УПОЗОРЕЊЕ!

При позиционирању уређаја водите рачуна да не истегнете или оштетите кабл за напајање.

⚠ УПОЗОРЕЊЕ!

Немојте да користите адаптере са више утичница и продужне каблове.

⚠ ОПРЕЗ

Све електричне радове који су неопходни за инсталацију овог уређаја мора да обави квалификовани електричар.

- Проверите да ли су параметри на плочици са техничким карактеристикама компатибилни са одговарајућим параметрима електричне мреже за напајање.
- Уређај мора да буде уземљен.
- Увек користите прописно уграђену утичницу са заштитом од струјног удара.
- Ако утичница за кућно напајање није уземљена, повежите апарат са засебним уземљењем у складу са тренутним прописима, консултујући квалификованог електричара.
- Водите рачуна да не оштетите електричне компоненте (нпр. струјни утикач, кабл за напајање, компресор). За замену електричних компоненти обратите се овлашћеном сервису или електричару.
- Кабл за напајање мора остати испод висине струјног утикача.
- Прикључите главни кабл за напајање на зидну утичницу тек на крају монтаже. Водите рачуна да постоји приступ струјном утикачу након монтаже.

- Не искључујте уређај повлачењем за кабл за напајање. Кабл искључите тако што ћете извући утикач из утичнице.
- Овај уређај је опремљен утикачем од 13 А. Ако је потребно променити осигурач за утичницу, користите искључиво осигурач од 13 А АСТА (BS 1362) (само УК и Ирска).

2.3 Употреба

УПОЗОРЕЊЕ!

Постоји ризик од повреде, опекотина, струјног удара или пожара.



Уређај садржи природан запаљиви гас изобутан (R600a), који је веома повољан по животну средину. Водите рачуна да не оштетите коло расхладног средства које садржи изобутан.

- Немојте да мењате спецификацију овог уређаја.
- Строго је забрањена свака употреба уградног производа као самостојећег.
- Овај уређај је предвиђен за рад при собној температури од 10°C до 38°C. Правилан рад уређаја гарантује се само у назначеном температурном распону.
- Не стављајте електричне уређаје (нпр. апарате за сладолед) у уређај ако их није одобрио произвођач.
- Ако дође до оштећења расхладног кола, уверите се да у просторији нема пламена и извора паљења. Проветрите просторију.
- Не дозволите врућим предметима да додирну пластичне делове уређаја.
- Не стављајте газирана пића у одељак замрзивача. Доћи ће до повећања притиска унутар суда.
- У уређају не држите запаљиве гасове и течности.
- Запаљиве материје или предмете натопљене запаљивим материјама немојте стављати унутар и поред уређаја или на њега.
- Не додирујте компресор и кондензатор. Они су врели.
- Немојте уклањати или додиривати предмете из одељка замрзивача ако су вам руке мокре или влажне.
- Не замрзавајте поново храну која се већ одмрзла.
- Пратите упутства за складиштење дата на амбалажи смрзнуте хране.

- Умотајте намирнице у неки материјал за чување хране пре него што их ставите у одељак замрзивача.
- Не дозволите да храна дође у контакт са унутрашњим зидовима одељака за кућне апарате.

2.4 Унутрашње осветљење

УПОЗОРЕЊЕ!

Ризик од струјног удара.

- Овај производ садржи један или више светлосних извора класе енергетске ефикасности F.
- Што се тиче једне или више сијалица у овом производу и резервних делова који се продају засебно: Те сијалице су намењене да издрже екстремне физичке услове у кућним уређајима, као што су температура, вибрације и влажност ваздуха, или су намењене за приказ информација о радном статусу уређаја. Нису намењене за друге примене и нису погодне за осветљавање просторија у домаћинству.

2.5 Нега и чишћење

УПОЗОРЕЊЕ!

Постоји ризик од повреде или оштећења уређаја.

- Пре одржавања искључите уређај и извуците струјни утикач из зидне утичнице.
- Расхладна јединица овог уређаја садржи угљоводоник. Само квалификована особа сме да обавља радове на одржавању и пуњење уређаја.
- Редовно проверавајте да ли на производу има знакова погоршања који га могу учинити непогодним за контакт са храном, као што су пукотине, пликови, деламинација, скупљање, лепљивост, корозија или друге видљиве промене у текстури или изгледу. Пратите упутства за чишћење и негу како бисте спречили погоршање.

2.6 Сервисирање

- Ради оправке уређаја обратите се овлашћеном сервисном центру. Користите само оригиналне резервне делове.

- Имајте на уму да самостална или нестручна поправка може угрозити безбедност и поништити гаранцију.
 - Следећи резервни делови доступни су барем 7 година након укидања модела: термостати, термосензори, штампана кола, извори светлости, кваке, шарке, плехови и корпе. Заптивке врата су доступне барем 10 година након укидања модела. Трајање тог периода може бити дуже у вашој земљи. За више информација посетите наш веб-сајт.
 - Имајте на уму да су неки од ових резервних делова доступни само стручним сервисерима и да не одговарају сви резервни делови свим моделима.
- Одвојте кабл за напајање уређаја од мрежног напајања.
 - Одсеците кабл за напајање и баците га у смеће.
 - Уклоните врата да бисте спречили да се деца и кућни љубимци затворе унутар уређаја.
 - Струјно коло фрижидера и изолациони материјали овог уређаја не оштећују озон.
 - Изолациона пена садржи запаљиве гасове. Обратите се општинским органима да бисте сазнали како да правилно одложите уређај у отпад.
 - Немојте да оштетите део за хлађење који је близу грејног тела.

2.7 Одлагање

⚠ УПОЗОРЕЊЕ!

Опасност од повређивања или гушења.

3. КОМАНДНА ТАБЛА

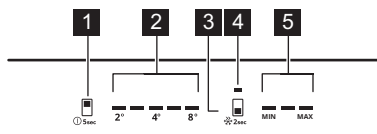

- 1 Дугме одељка фрижидера / Дугме за УКЉУЧИВАЊЕ/ ИСКЉУЧИВАЊЕ уређаја
- 2 Индикатори температуре фрижидера
- 3 Дугме одељка замрзивача / Дугме Extra Freeze
- 4 Индикатор Extra Freeze
- 5 Индикатор температуре замрзивача

3.1 Укључивање/искључивање

Укључивање

1. Уметните утикач у утичницу.
2. Притисните и задржите дугме за УКЉУЧИВАЊЕ/ИСКЉУЧИВАЊЕ уређаја.

Индикатори температуре показују подразумевано подешену температуру.

Искључивање

1. Притисните и задржите дугме за УКЉУЧИВАЊЕ/ИСКЉУЧИВАЊЕ уређаја. Индикатори температуре се искључују.
2. Извучите кабл за напајање из утичнице.

3.2 Регулација температуре

- ⓘ Није могуће подесити температуру када је функција Extra Freeze укључена.

Подесите температуру уређаја тако што ћете додирнути дугме одељка фрижидера или дугме одељка замрзивача.

Индикатори температуре показују подешен ниво температуре.

Температурни опсег може да варира између 2°C и 8°C (препоручује се 4°C).

- ⓘ Подешена температура биће достигнута у року од 24 ч. Након нестанка струје, уређај враћа подешене температуре.

3.3 Функција Extra Freeze

Функција Extra Freeze се користи прво за предзамрзавање, а затим и брзо замрзавање у одељку замрзивача. Ова функција убрзава замрзавање свеже хране и штити

раније похрањене прехранбене производе од загревања.

i За замрзавање свеже хране, активирајте функцију Extra Freeze најмање 24 ч пре стављања хране у уређај.

Да бисте активирали функцију Extra Freeze притисните и држите дугме за одељак замрзивача. Extra Freeze индикатор светли.

i Ова функција се зауставља након највише 52 ч.

Функцију је могуће деактивирати притиском на за одељак замрзивача. Искључује се индикатор Extra Freeze .

3.4 Аларм за високу температуру

Када дође до пораста температуре у одељку замрзивача, индикатори прве и треће температуре замрзивача трепере и оглашава се звучни сигнал.

Да бисте деактивирали аларм на 1 ч, притисните било које дугме. Звучни сигнал се

искључује. Индикатори прве и треће температуре замрзивача светле равномерно 5 сек пре него што поново наговесте температуру замрзивача.

Аларм се поново покреће 1 ч након деактивације док се поново не успоставе нормални услови.

Ако не притиснете ниједно дугме, звук ће се искључити након 1 ч.

3.5 Аларм за отворена врата

Ако се врата фрижидера оставе отворена приближно 5 мин, сви LED индикатори трепере и оглашава се звучни сигнал.

Ако се врата замрзивача оставе отворена приближно 80 сек, LED индикатори трепере и оглашава се звучни сигнал.

Притисните било које дугме да бисте искључили звук. Звучни сигнал се искључује након 1 ч.

Аларм се искључује након затварања врата.

4. СВАКОДНЕВНА УПОТРЕБА

4.1 Позиционирање полица у вратима

Вођице на вратима дозвољавају да преуреде полице.

Да промените распоред полица/корпи:

1. Померите полицу/корпу у смеру стрелица.
2. Ставите полицу/корпу на жељени положај и пажљиво је убаците у вођице.

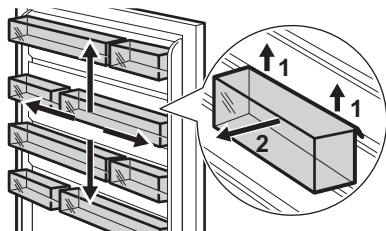

4.2 Покретне полице

Зидови фрижидера имају вођице. Можете да промените положај полица.

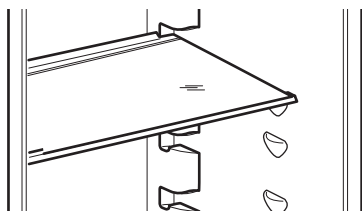

i Немојте да померате стаклену полицу изнад фиоке за поврће да не бисте пореметили правилно струјање ваздуха.

4.3 Уклањање стакленог поклопца фиока

1. Откључајте бочне причвршћиваче са обе стране истовремено.

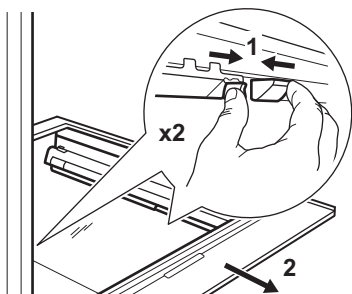

2. Повуците држач стаклене полице ка себи.

4.4 Фиока за поврће

У доњем делу уређаја постоји посебна фиока погодна за складиштење воћа и поврћа.

4.5 Уклањање фиока

За уклањање фиоке из одељка:

1. Извуците фиоку док се не заустави.
2. Кад стигнете до краја вођица, благо одигните предњу страну фиоке и извадите је из уређаја.

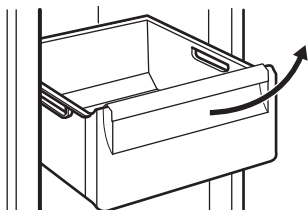

❗ Да бисте вратили фиоку у одељак, следите горенаведене кораке обрнутим редоследом.

❗ Код неких модела, да бисте уклонили фиоку, прво морате уклонити посуду за боце.

4.6 Вађење фиоке ExtraChill

Изнад фиоке са поврћем постоји фиока.

Да бисте извадили фиоку:

1. Из фрижидера извуците фиоку.

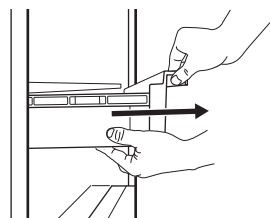

2. Подигните предњи крај фиоке.

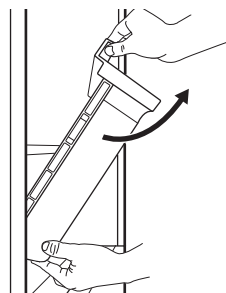

3. Подигните и окрените фиоку да бисте је извукли из уређаја.

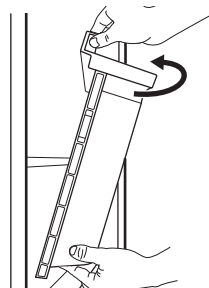

4.7 MULTIFLOW

Одељак фрижидера има вентилатор MULTIFLOW који омогућава брзо и ефикасно хлађење хране и одржава уједначену температуру у том одељку.

Вентилатор се аутоматски активира и ради само када су врата затворена.

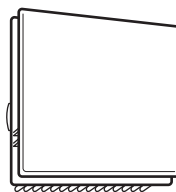

i Не блокирајте вентилацију.

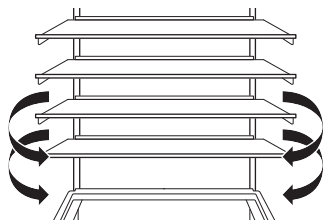

i Не уклањајте MULTIFLOW контролну таблу. За упутства за чишћење погледајте „Нега и чишћење“ поглавље.

4.8 Замрзавање свеже хране

Одељак замрзивача је за замрзавање свеже хране и за дуго чување замрзнуте и залеђене хране.

Активирајте функцију Extra Freeze најмање 24 ч часа пре стављања хране у одељак замрзивача.

Свежу храну равномерно распоредите у првој прегради или фиоци од врха.

Не прекорачујте максималну количину хране која може да се замрзне без додавања

друге свеже хране у оквиру 24 ч (погледајте плочицу са техничким карактеристикама).

По завршетку процеса замрзавања, уређај се аутоматски враћа на претходно подешавање температуре (погледајте одељак „Функција Extra Freeze“).

За више информација погледајте „Савети за замрзавање“.

4.9 Чување замрзнуте хране

Када први пут покренете уређај или након периода некоришћења, пре него што ставите производе у одељак замрзивача, оставите уређај да ради најмање 3 ч са укљученом функцијом Extra Freeze.

Да бисте чували велике количине хране, уклоните фиоке и ставите храну директно на полице, барем 15 mm даље од врата.

⚠ ОПРЕЗ

Ако је струја била искључена дуже од вредности приказане на плочи са техничким подацима, под „Време пораста температуре“, одмрзнута храна мора одмах да се конзумира. Погледајте одељак „Аларм за високу температуру“.

5. НАПОМЕНЕ И САВЕТИ

5.1 Савети за уштеду електричне енергије

- Замрзивач: Оригинална конфигурација обезбеђује најефикасније коришћење енергије.
- Фрижидер: Конфигурација у којој су фиоке у доњем делу уређаја и полице равномерно распоређене обезбеђује најефикасније коришћење енергије. Положај корпи на вратима не утиче на потрошњу електричне енергије.
- Немојте често отварати врата или их држати отворена дуже него што је потребно.
- Замрзивач: Што је подешена температура нижа, то је већа потрошња електричне енергије.
- Фрижидер: Немојте подешавати превисоку температуру осим ако то не захтевају карактеристике хране.
- Ако је температура у просторији висока и контрола температуре подешена на ниску температуру, а притом је уређај у

потпуности напуњен, компресор ће радити непрестано, проузрокујући стварање иња или леда на испаривачу. У том случају подесите регулатор температуре на вишу температуру како би се омогућило аутоматско одмрзавање.

- Не прекривајте вентилационе решетке или рупе.
- Обавезно осигурајте да прехрамбени производи унутар уређаја омогућавају циркулацију ваздуха кроз рупе у задњем делу унутрашњости уређаја.

5.2 Савети за замрзавање

- Не замрзавајте боце и конзерве које садрже течности, нарочито пића која садрже угљен-диоксид. Могу да експлодирају током смрзавања.
- Не стављајте врелу храну у одељак замрзивача.
- Не стављајте свежу одмрзнуту храну директно поред већ замрзнуте хране.
- Не стављајте у уста коцке леда, ледене напитке и сладолед одмах након

вађења из замрзивача да бисте избегли промрзлине.

- Не замрзавајте већ одмрзнуту храну.

5.3 Савети за чување замрзнуте хране



- Одељак замрзивача је означен са .
- Очување смрзнутих прехранбених производа осигурано је при температури нижој од -18°C .
- Виша температура унутар уређаја може довести до скраћења рока трајања намирница.
- Цео одељак замрзивача је погодан за чување смрзнутих прехранбених производа.
- Оставите довољно простора око хране да ваздух слободно циркулише.

5.4 Рок чувања у замрзивачу

| Врста намирнице | Рок чувања (месеци) |
|----------------------------------|---------------------|
| Хлеб | 3 |
| Воће (осим цитруса) | 6 - 12 |
| Поврће | 8 - 10 |
| Остаци хране без меса | 1 - 2 |
| Млечни производи: | |
| Путер | 6 - 9 |
| Меки сир (нпр. моцарела) | 3 - 4 |
| Тврди сир (нпр. пармезан, чедар) | 6 |
| Плодови мора: | |
| Масна риба (нпр. лосос, скуша) | 2 - 3 |
| Посна риба (нпр. бакалар, лист) | 4 - 6 |
| Гамбори | 12 |
| Очишћене шкољке и дагње | 3 - 4 |
| Кувана риба | 1 - 2 |

| Врста намирнице | Рок чувања (месеци) |
|-----------------------|---------------------|
| Месо: | |
| Живина | 9 - 12 |
| Говедина | 6 - 12 |
| Свињетина | 4 - 6 |
| Јагњетина | 6 - 9 |
| Кобасица | 1 - 2 |
| Шунка | 1 - 2 |
| Остаци хране са месом | 2 - 3 |

5.5 Савети за чување хране у фрижидеру

 Преграда за чување свеже хране означена је са .

- Очување свежих намирница осигурано је при температури од $+4^{\circ}\text{C}$ или нижој.
- Увек користите затворене посуде за чување чврсте и течне хране да бисте спречили излазак укуса и мириса у околни простор.
- Да бисте избегли унакрсну контаминацију скуване и сирове хране, поклопите скувану храну и одвојте је од сирове.
- Умотајте и поставите месо на стаклену полицу изнад фиоке за поврће.
- Одмрзните храну у фрижидеру.
- Не стављајте врелу храну у уређај.
- Очистите воће и поврће и ставите у наменску фиоку (фиоку са поврћем).
- Немојте држити егзотично воће у фрижидеру.
- Немојте да чувате поврће попут парадајза, кромпира, лука и белог лука у фрижидеру.
- Затворите боце пре него што их ставите у фрижидер.

6. НЕГА И ЧИШЋЕЊЕ

УПОЗОРЕЊЕ!

Погледајте одељке „Безбедност”.

6.1 Чишћење унутрашњости

Пре употребе прво очистите унутрашњост и сав прибор млаком водом и неутралним сапуном, а затим осушите.

⚠ ОПРЕЗ

Прибор и делови уређаја нису погодни за прање у машини за прање судова.

⚠ ОПРЕЗ

Командну таблу очистите влажном крпом. Немојте да користите детерџенте. Командну таблу обришите меком крпом.

6.2 Периодично чишћење

Редовно чистите опрему:

- Очистите унутрашњост и прибор млаком водом и неутралним сапуном. Исперите и посушите брсањем.
- Редовно бришите заптивке врата.

6.3 Одмрзавање фрижидера

Одмрзавање одељка фрижидера се обавља аутоматски. Вода која се кондензује, слива се у прилазни део компресора и испарава. Прилазни део се не може уклонити.

6.4 Одлеђивање замрзивача

Одељак за замрзивач не ствара иње. Нема наслаганог иња на унутрашњим зидовима нити на храни, док уређај ради.

6.5 Уклањање пластичних вођица CustomFlex

1. Уклоните све канте, кутије и споне са врата.

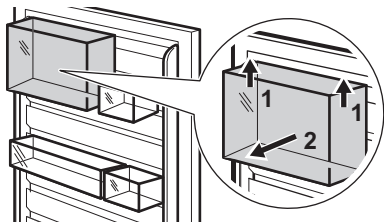

2. Уклоните горњу шину хватајући је и подижући је са средине.

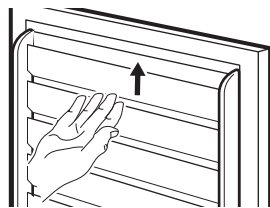

3. Превуците нагоре остале вођице да бисте их уклонили (оне чине један део).

Вратите назад сву опрему за врата обрнутим редоследом.

6.6 Период када се уређај не користи

Када се уређај не користи дуже време, предузмите следеће мере предострожности:

1. Искључите апарат из електричног напајања.
2. Извадите сву храну.
3. Очистите уређај и сав прибор.
4. Оставите врата отворена како бисте спречили настајање непријатних мириса.

7. РЕШАВАЊЕ ПРОБЛЕМА

⚠ УПОЗОРЕЊЕ!

Погледајте одељке „Безбедност”.

7.1 Шта учинити ако...

| Проблем | Могући узрок | Решење |
|--|--|--|
| Уређај не ради. | Уређај је искључен. | Укључите уређај. |
| | Утикач кабла за напајање није правилно утакнут у зидну утичницу. | Правилно утакните утикач у зидну утичницу. |
| Уређај је бучан. | Нема напона у утичници. | Прикључите неки други електрични уређај у ту зидну утичницу. Контактирајте квалификованог електричара. |
| | Уређај није правилно постављен. | Проверите да ли уређај стоји стабилно. |
| Звучни или визуелни аларм је укључен. | Уређај је недавно укључен. | Погледајте одељак „Аларм за високу температуру“ или „Аларм за отворена врата“. |
| | Температура у уређају је превисока. | Погледајте одељак „Аларм за високу температуру“ или „Аларм за отворена врата“. |
| | Врата су остала отворена. | Затворите врата. |
| | Компресор ради без прекида. | Температура је погрешно подешена. |
| Компресор се не покреће одмах након притиска на „Extra Freeze“, или након промене температуре. | Превише хране се ставља у исто време. | Сачекајте неколико сати и затим поново проверите температуру. |
| | Температура просторије је превисока. | Погледајте поглавље „Монтажа“. |
| | Храна коју сте ставили у уређај је превише топла. | Оставите храну да се охлади на собну температуру, пре него што је ставите у уређај. |
| | Врата нису правилно затворена. | Погледајте одељак „Затварање врата“. |
| | Функција Extra Freeze је укључена. | Погледајте одељак „Функција Extra Freeze“. |
| | Компресор се покреће након одређеног времена. | То је нормално, није дошло ни до какве грешке. |
| Врата су смакнута или ометају вентилациону решетку. | Уређај није нивелисан. | Погледајте упутства за монтажу. |
| Врата се тешко отварају. | Покушали сте да отворите врата одмах након што сте их претходно затворили. | Сачекајте неколико секунди између затварања и поновног отварања врата. |
| Лампа не ради. | Лампа је у режиму приправности. | Затворите и отворите врата. |
| | Лампа је неисправна. | Обратите се овлашћеном сервисном центру. |
| Накупило се превише иња и леда. | Врата нису правилно затворена. | Погледајте одељак „Затварање врата“. |

| Проблем | Могући узрок | Решење |
|--|---|---|
| | Заптивка је деформисана или запрљана. | Погледајте одељак „Затварање врата“. |
| | Храна није правилно упакована. | Правилно упакујте храну. |
| | Температура је погрешно подешена. | Погледајте поглавље „Командна табла“. |
| | Уређај је до краја напуњен и подешен на најнижу температуру. | Подесите вишу температуру. Погледајте поглавље „Командна табла“. |
| | Подешена температура у уређају је прениска, а температура просторије је превисока. | Подесите вишу температуру. Погледајте поглавље „Командна табла“. |
| Вода се излива на задњу плочу фрижидера. | Током процеса аутоматског одлеђивања топи се иње на задњој плочи. | Тако треба да буде. |
| Превише кондензоване воде се налази у фрижидеру. | Врата су сувише често отворена. | Отварајте врата само када је неопходно. |
| | Врата нису била затворена до краја. | Проверите да ли су врата затворена до краја. |
| | Сместена храна није била умотана. | Умотајте храну у одговарајуће паковање пре него што је ставите у уређај. |
| | Нормално је да током лета и јесени више кондензације може да се формира због повећане влажности ваздуха и хране. Фрижидер не производи никакву влагу. Након овог периода, влажност у фрижидеру се сама смањује. | Током лета и јесени подесите топлију температуру у фрижидеру (око 6-7 °C). |
| На стакленим полицама су капи воде. | Има превише влаге у фрижидеру. | Обришите стаклене полице крпом да бисте уклонили капи воде. |
| Вода се задржава на поду. | Одвод за одмрзнуту воду није повезан са послужавником за испаравање изнад компресора. | Причврстите одвод за одмрзнуту воду за послужавник за испаравање. |
| Температура не може да се подеси. | Extra FreezeФункција је укључена. | Ручно искључите функцију Extra Freeze или сачекајте да се функција аутоматски деактивира. Погледајте одељак „ФункцијаExtra Freeze“. |
| Температура у уређају је превише ниска/висока. | Температура није правилно подешена. | Подесите вишу/нижу температуру. |
| | Врата нису правилно затворена. | Погледајте „Затварање врата“ одељак. |
| | Храна је превише врућа. | Оставите храну да се охлади пре смештања унутра. |
| | Превише хране се чува у исто време. | Мање хране чувајте истовремено. |

| Проблем | Могући узрок | Решење |
|---|---|---|
| | Врата су често отворана. | Отворите врата само ако је неопходно. |
| | Функција Extra Freeze је укључена. | Погледајте одељак „Функција Extra Freeze“. |
| | Нема циркулације хладног ваздуха у уређају. | Обезбедите циркулацију хладног ваздуха у уређају. Погледајте „Напомене и савети“ поглавље. |
| Индикатор пете температуре трепери. | Проблем у комуникацији. | Обратите се овлашћеном сервисном центру. Расхладни систем ће и даље хладити храну, али неће бити могуће подесити температуру. |
| Индикатор прве или друге температуре трепери. | Проблем са сензором температуре. | Обратите се овлашћеном сервисном центру. Расхладни систем ће и даље хладити храну, али неће бити могуће подесити температуру. |

i Уколико се проблем настави, обратите се овлашћеном сервисном центру.

7.2 Замена лампе

Да бисте заменили лампу, обратите се овлашћеном сервисном центру.

7.3 Затварање врата

1. Очистите заптивке на вратима.

2. Да бисте подесили врата, погледајте упутства за инсталацију.
3. Да бисте заменили неисправне заптивке на вратима, обратите се Овлашћеном сервисном центру.

8. ТЕХНИЧКИ ПОДАЦИ

Техничке информације су на енергетској ознаци и на плочици са номиналним подацима уређаја, која се може налазити на уређају или унутар њега.

Само за Швајцарску

Напон: 220-240 V

Фреквенција: 50 Hz

Само за ЕУ

QR код на енергетској налепници која се испоручује са уређајем наводи веб везу ка информацијама везаним за учинак уређаја у бази података EU EPREL. Сачувајте енергетску налепницу за будуће потребе заједно са упутством за употребу и свим осталим документима који се испоручују са

овим уређајем. Информације наведене у EPREL-у могуће је пронаћи и помоћу везе <https://eprel.ec.europa.eu> и назива модела и броја производа који су наведени на плочици са техничким карактеристикама уређаја. Погледајте везу www.theenergylabel.eu за детаљне информације о енергетској ознаци.

Само за УК

QR код на енергетској налепници која се испоручује са уређајем наводи веб везу ка информацијама везаним за учинак уређаја. Сачувајте енергетску налепницу за будуће потребе заједно са упутством за употребу и свим осталим документима који се испоручују са овим уређајем.

9. ИНФОРМАЦИЈЕ ЗА ИНСТИТУТЕ ЗА ТЕСТИРАЊЕ

Уградња и припрема уређаја за сваку верификацију еко-дизајна биће усаглашена са:

| | |
|------------------------|-------------|
| UK | BS EN 62552 |
| ЕУ, Швајцарска, Израел | EN 62552 |
| Аустралија | IEC 62552 |
| Јужна Африка | SANS 62552 |

| | |
|-----|-------------------|
| UAE | UAE.S 5010-3:2022 |
| GCC | SASO-2892_2018 |

Захтеви за вентилацију, димензије лежишта и минимална растојања позади треба да буду као што је наведено у овом Упутству за употребу у одељку „Монтажа“. Обратите се произвођачу за све додатне информације, укључујући планове пуњења.

10. ЕКОЛОШКА ПИТАЊА

Рециклирајте материјале означене симболом . Ставите амбалажу у одговарајуће контејнере да бисте је рециклирали. Помозите у заштити животне средине и људског здравља рециклирањем отпада који потиче од електричних и електронских уре-

ђаја. Не одлажите уређаје означене симболом  заједно са кућним отпадом. Однесите производ локалној служби за рециклажу или се обратите локалној администрацији.

| | | | |
|-------------------------------------|----|--|----|
| 1. INFORMACIÓN SOBRE SEGURIDAD..... | 60 | 7. SOLUCIÓN DE PROBLEMAS..... | 69 |
| 2. INSTRUCCIONES DE SEGURIDAD..... | 62 | 8. DATOS TÉCNICOS..... | 72 |
| 3. PANEL DE CONTROL..... | 64 | 9. INFORMACIÓN PARA INSTITUTOS DE PRUEBAS..... | 73 |
| 4. USO DIARIO..... | 65 | 10. ASPECTOS MEDIOAMBIENTALES..... | 73 |
| 5. CONSEJOS..... | 67 | | |
| 6. LIMPIEZA Y MANTENIMIENTO..... | 69 | | |

1. INFORMACIÓN SOBRE SEGURIDAD

Antes de instalar y utilizar el aparato, lea atentamente las instrucciones facilitadas. El fabricante no se hace responsable de lesiones o daños producidos como resultado de una instalación o un uso incorrectos. Conserve siempre estas instrucciones en lugar seguro y accesible para futuras consultas.

1.1 Seguridad de niños y personas vulnerables

- Este aparato puede ser utilizado por niños de 8 años en adelante y personas cuyas capacidades físicas, sensoriales o mentales estén disminuidas o que carezcan de la experiencia y conocimientos suficientes para manejarlo, siempre que cuenten con las instrucciones o la supervisión sobre el uso del electrodoméstico de forma segura y comprendan los riesgos. Los niños de 3 a 8 años y las personas con discapacidades muy extensas y complejas pueden cargar y descargar el aparato siempre que hayan sido debidamente instruidos. Es necesario mantener alejados del aparato a los niños de menos de 3 años salvo que estén bajo supervisión continua.
- Es necesario vigilar a los niños para que no jueguen con el aparato.
- La limpieza y mantenimiento de usuario del producto no podrán ser realizados por niños sin supervisión.
- Mantenga todo el material de embalaje fuera del alcance de los niños y deséchelo de forma adecuada.

1.2 Instrucciones generales de seguridad

- Este aparato está diseñado únicamente para almacenar alimentos y bebidas.
- Este aparato está diseñado para uso doméstico en interiores.
- Este aparato se puede utilizar en oficinas, habitaciones de hotel, habitaciones de Bed&Breakfast, casas de campo y otros alojamientos similares donde dicho uso no exceda (en promedio) los niveles de uso doméstico.
- Para evitar la contaminación alimentaria, respete las siguientes instrucciones:
 - no abra la puerta durante largos periodos de tiempo;
 - limpie regularmente las superficies que pueden entrar en contacto con los alimentos y los sistemas de drenaje accesibles;
 - guarde la carne y el pescado crudos en recipientes adecuados en el frigorífico, de manera que no estén en contacto con otros alimentos ni goteen sobre ellos.
- ADVERTENCIA: Mantenga libres de obstrucciones las aberturas de ventilación del alojamiento del aparato o de la estructura empotrada.
- ADVERTENCIA: No utilice dispositivos mecánicos u otros medios para acelerar el proceso de descongelación, excepto los recomendados por el fabricante.
- ADVERTENCIA: No dañe el circuito de refrigerante.
- ADVERTENCIA: No utilice aparatos eléctricos dentro de los compartimentos de almacenamiento de alimentos del aparato, a menos que sean del tipo recomendado por el fabricante.
- No utilice agua pulverizada ni vapor para limpiar el aparato.
- Limpie el aparato con un paño suave humedecido. Utilice solo detergentes neutros. No utilice productos abrasivos, estropajos duros, disolventes ni objetos de metal.
- Cuando el aparato esté vacío durante un largo período, apáguelo, descongélelo, límpielo, séquelo y deje la puerta abierta para evitar

que se desarrolle moho en el interior del aparato.

- No almacene sustancias explosivas tales como latas de aerosol con un propulsor inflamable en este aparato.

- Si el cable de alimentación sufre algún daño, el fabricante, su servicio técnico autorizado o un profesional tendrán que cambiarlo para evitar riesgos.

2. INSTRUCCIONES DE SEGURIDAD

2.1 Instalación

ADVERTENCIA!

Sólo un técnico cualificado puede instalar el aparato.

- Retire todo el embalaje.
- No instale ni utilice un aparato dañado.
- No utilice el aparato antes de instalarlo en la estructura empotrada por motivos de seguridad.
- Siga las instrucciones específicas de instalación del aparato y sobre invertir la puerta que están en nuestro sitio web.
- Tenga cuidado al mover el aparato, porque es pesado. Utilice siempre guantes de protección y calzado cerrado.
- Asegúrese de que el aire pueda circular alrededor del aparato.
- En la primera instalación otras invertir el sentido de apertura de la puerta, espere al menos 4 horas antes de conectar el aparato al suministro eléctrico. Esto es para permitir que el aceite regrese al compresor.
- Desenchufe siempre el aparato de la toma de corriente antes de llevar a cabo cualquier operación, (por ejemplo cambiar el sentido de apertura de la puerta).
- No instale el aparato cerca de radiadores, cocinas, hornos o placas de cocción, a menos que se especifique lo contrario en las instrucciones de instalación.
- No exponga el aparato a la lluvia.
- No instale el aparato en lugares con luz solar directa.
- No instale este aparato en áreas excesivamente húmedas o frías.
- Cuando mueva el aparato, levántelo por el borde delantero para evitar rayar el suelo.
- Proteja el suelo de arañazos al invertir la puerta del aparato.

- El aparato contiene una bolsa de desecante. No se trata de un juguete. No es un alimento. No olvide desecharlo inmediatamente.

2.2 Conexión eléctrica

ADVERTENCIA!

Riesgo de incendios y descargas eléctricas.

ADVERTENCIA!

Al colocar el producto, asegúrese de que el cable de alimentación no queda atrapado o doblado.

ADVERTENCIA!

No utilice adaptadores múltiples ni cables prolongadores.

PRECAUCIÓN!

Cualquier trabajo eléctrico necesario para instalar este aparato debe realizarlo un electricista cualificado.

- Asegúrese de que los parámetros de la placa de características son compatibles con los valores eléctricos del suministro eléctrico.
- El aparato debe estar conectado a tierra.
- Utilice siempre una toma con aislamiento de conexión a tierra correctamente instalada.
- Si la toma de corriente doméstica no está conectada a tierra, conecte el aparato a una toma de tierra independiente de acuerdo con la normativa vigente, con el asesoramiento de un electricista cualificado.
- Asegúrese de no provocar daños en los componentes eléctricos (p. ej., enchufe,

cable de alimentación, compresor). Póngase en contacto con el Centro de servicio autorizado o un electricista para cambiar los componentes eléctricos.

- El cable de alimentación debe permanecer por debajo del nivel del enchufe.
- Conecte el enchufe a la toma de corriente únicamente cuando haya terminado la instalación. Asegúrese de que haya acceso al enchufe después de la instalación.
- No desconecte el aparato tirando del cable de alimentación. Tire siempre del enchufe.
- Este aparato se suministra con un enchufe de 13 A. Si fuera necesario cambiar el fusible del enchufe de alimentación, use exclusivamente un fusible ASTA (BS 1362) de 13 A (solo para Reino Unido e Irlanda).

2.3 Uso

ADVERTENCIA!

Existe riesgo de lesiones, quemaduras, descargas eléctricas o incendios.



El aparato contiene un gas inflamable, isobutano (R600a), un gas natural con alto grado de compatibilidad medioambiental. Tenga cuidado para no dañar el circuito de refrigerante que contiene isobutano.

- No cambie las especificaciones de este aparato.
- Está estrictamente prohibido usar el producto incorporado de forma autónoma.
- Este aparato está diseñado para utilizarse en un margen de temperatura ambiente de 10°C a 38°C. El margen de temperatura especificado garantiza un funcionamiento correcto del aparato.
- No utilice otros aparatos eléctricos (como máquinas de hacer helados) dentro de aparatos de refrigeración, salvo que el fabricante haya autorizado su utilización.
- Si se daña el circuito de refrigerante, asegúrese de que no haya llamas ni fuentes de ignición en la sala. Ventile la sala.
- No deje que los objetos calientes toquen las partes de plástico del aparato.
- No coloque refrescos en el congelador. De esta forma se creará presión en el contenedor de bebidas.
- No almacene gases ni líquidos inflamables en el aparato.

- No coloque productos inflamables o artículos mojados con productos inflamables dentro, cerca o sobre el aparato.
- No toque el compresor ni el condensador. Están calientes.
- No retire ni toque elementos del compartimento del congelador si sus manos están mojadas o húmedas.
- No vuelva a congelar los alimentos que se hayan descongelado.
- Siga las instrucciones del envase de los alimentos congelados.
- Envuelva los alimentos en cualquier material adecuado antes de ponerlos en el congelador.
- No permita que los alimentos entren en contacto con las paredes interiores de los compartimentos del aparato.

2.4 Iluminación interna

ADVERTENCIA!

Riesgo de descarga eléctrica.

- Este producto contiene una o más fuentes de luz con clase de eficiencia energética F.
- En relación con la(s) lámpara(s) contenidas en este producto y las lámparas de repuesto a la venta por separado: Estas lámparas están previstas para soportar condiciones físicas extremadas en aparatos de uso doméstico, como temperatura, vibración o humedad, o para ofrecer información sobre el estado operativo del aparato. No están previstas para su uso en otras aplicaciones y no son aptas para alumbrado en viviendas.

2.5 Limpieza y mantenimiento

ADVERTENCIA!

Podría sufrir lesiones o dañar el aparato.

- Antes de proceder con el mantenimiento, apague el aparato y desconecte el enchufe de la red.
- Este aparato contiene hidrocarburos en la unidad de refrigeración. Solo una persona cualificada debe realizar el mantenimiento y la recarga de la unidad.
- Compruebe periódicamente el producto en busca de signos de deterioro que puedan hacerlo inadecuado para el contacto con alimentos, tales como grietas, ampollas, deslaminación, encogimiento, pegajosidad, corrosión u

otros cambios visibles en la textura o el aspecto. Siga las instrucciones de limpieza y cuidado para evitar el deterioro.

2.6 Asistencia técnica

- Para reparar el aparato, póngase en contacto con el centro de servicio autorizado. Utiliza solamente piezas de repuesto originales.
- Tenga en cuenta que la autorreparación o la reparación no profesional puede tener consecuencias de seguridad y podría anular la garantía.
- Los siguientes repuestos están disponibles al menos durante 7 años después de que el modelo se haya retirado del mercado: termostatos, sensores de temperatura, placas de circuito impreso, fuentes de luz, manijas de puertas, bisagras de puertas, bandejas y cestas. Las juntas de las puertas están disponibles al menos durante 10 años tras la retirada del modelo. La duración puede ser mayor en su país. Visite nuestro sitio web para obtener más información.
- Tenga en cuenta que algunas de estas piezas de recambio solo están disponibles

para los reparadores profesionales, y que no todas las piezas de recambio son relevantes para todos los modelos.

2.7 Desecho

⚠ ADVERTENCIA!

Existe riesgo de lesiones o asfixia.

- Desconecte el aparato de la red.
- Corte el cable de conexión a la red y deséchelo.
- Retire la puerta para evitar que los niños y las mascotas queden encerrados en el aparato.
- El circuito del refrigerante y los materiales aislantes de este aparato no dañan la capa de ozono.
- La espuma aislante contiene gas inflamable. Póngase en contacto con las autoridades locales para saber cómo desechar correctamente el aparato.
- No dañe la parte de la unidad de refrigeración que está cerca del intercambiador de calor.

3. PANEL DE CONTROL

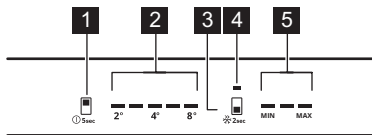

- 1 Botón del compartimento frigorífico / Botón de encendido/apagado (ON/OFF) del aparato
- 2 Indicadores de temperatura del frigorífico
- 3 Botón del compartimento congelador Tecla Extra Freeze
- 4 Indicador Extra Freeze
- 5 Indicadores de temperatura del congelador

3.1 Encendido/Apagado

Encendido

1. Introduzca el enchufe en la toma de corriente.
2. Mantenga pulsado el botón ON/OFF del aparato.

Los indicadores de temperatura muestran la temperatura ajustada por defecto.

Apagado

1. Mantenga pulsado el botón ON/OFF del aparato. Los indicadores de temperatura se apagan.
2. Desconecte el enchufe de la toma de corriente.

3.2 Regulación de temperatura

ⓘ No es posible ajustar la temperatura cuando la función Extra Freeze está activada.

Ajuste la temperatura del aparato pulsando el botón del compartimento frigorífico o el botón del compartimento congelador.

Los indicadores de temperatura indican el nivel de temperatura ajustado.

El rango de temperatura puede variar entre 2°C y 8°C (recomendado 4°C).

❗ La temperatura programada se alcanza en un plazo de 24 h. Después de un fallo de alimentación, el aparato restablece las temperaturas ajustadas.

3.3 Extra Freeze función

La función Extra Freeze se utiliza para realizar primero una congelación previa y después una congelación rápida del compartimento congelador. Esta función acelera la congelación de alimentos frescos e impide que se calienten los alimentos ya almacenados.

❗ Para congelar alimentos frescos, activa la función Extra Freeze al menos 24 h antes de introducir los alimentos.

Mantenga pulsado el botón del compartimento congelador para activar la función Extra Freeze. Se enciende el indicador Extra Freeze.

❗ Esta función se detiene después de un máximo de 52 h.

Para desactivar la función pulse el botón del compartimento congelador. Se apaga el indicador Extra Freeze .

3.4 Alarma de temperatura alta

Cuando la temperatura del compartimento congelador aumenta, el primer y tercer indicador de temperatura del congelador parpadean y el sonido se activa.

Para desactivar la alarma durante 1 h, pulse cualquier botón. El sonido se desactiva. El primer y tercer indicador de temperatura del congelador permanecen encendidos durante 5 seg antes de volver a indicar la temperatura del congelador.

Tras 1 h, la alarma se reinicia hasta que se restablecen las condiciones normales.

Si no se pulsa ningún botón, el sonido se apaga tras 1 h.

3.5 Alarma de puerta abierta

Si la puerta del frigorífico se deja abierta durante aprox. 5 min, todos los indicadores LED parpadean y se activa un sonido.

Si la puerta del congelador se deja abierta durante aprox. 80 seg, todos los indicadores LED parpadean y se activa un sonido.

Pulse cualquier botón para apagar el sonido. El sonido se desactiva después de 1 h.

La alarma se desactiva después de cerrar la puerta.

4. USO DIARIO

4.1 Colocación de los estantes de la puerta

Los carriles deslizantes de la puerta permiten reorganizar los estantes.

Para recolocar los estantes/las bandejas de la puerta:

1. Mueva el estante/recipiente en la dirección de las flechas.
2. Coloque el estante/recipiente en la posición que desee, introduciéndolo suavemente en la guía deslizante.

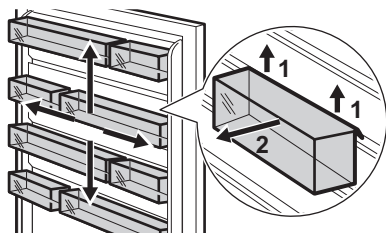

4.2 Estantes móviles

Las paredes del frigorífico disponen de guías deslizantes. Puede cambiar la posición de los estantes.

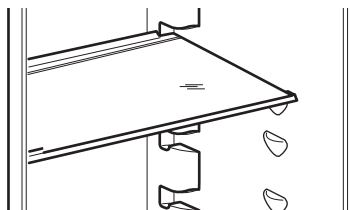

❗ No coloque el estante de vidrio por encima del cajón de verduras para no impedir la correcta circulación del aire.

4.3 Para retirar la cubierta de vidrio de los cajones

1. Desbloquee el agarre lateral desde ambos lados simultáneamente.

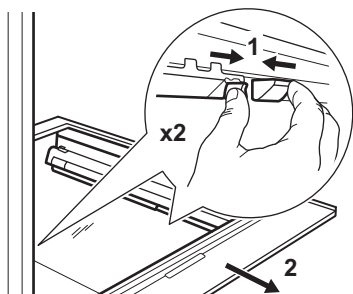

2. Tire del soporte del estante de cristal hacia usted.

4.4 Cajón para verduras

En la parte inferior del aparato hay un cajón especial para guardar frutas y verduras.

4.5 Extracción de los cajones

Para extraer un cajón de un compartimento:

1. Tire del cajón hacia afuera hasta el tope.
2. Cuando llegue al final de las guías, levante ligeramente la parte delantera del cajón y extráigala del aparato.

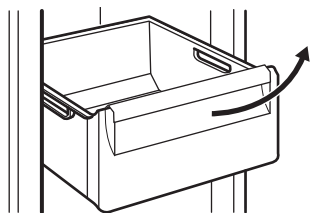

❗ Para colocar el cajón en un compartimento, siga los pasos anteriores en orden inverso.

❗ En algunos modelos, para retirar el cajón es necesario quitar primero el contenedor de botellas.

4.6 Extracción de ExtraChill

Hay un cajón encima del cajón de verduras.

Para retirar el cajón:

1. Tire hacia afuera del cajón del frigorífico.

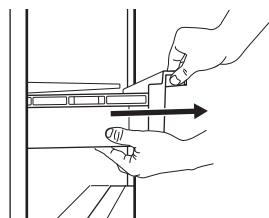

2. Levante la parte delantera del cajón.

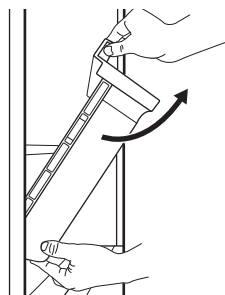

3. Levante y gire el cajón para sacarlo del aparato.

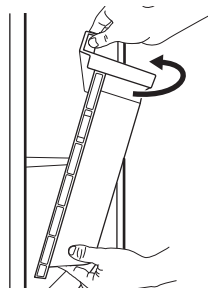

4.7 MULTIFLOW

El compartimento frigorífico cuenta con un ventilador MULTIFLOW que permite enfriar los alimentos con rapidez y eficacia, manteniendo una temperatura uniforme dentro del compartimento.

El ventilador se pone en marcha automáticamente y solo funciona con la puerta cerrada.

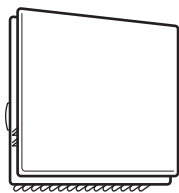

i No bloquee las salidas de aire.

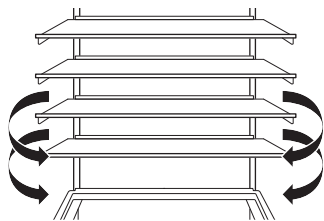

i No retire el panel MULTIFLOW. Para conocer las instrucciones de limpieza, consulte el capítulo "Limpieza y mantenimiento".

4.8 Congelación de alimentos frescos

Use el compartimento congelador para congelar alimentos frescos y conservar a largo plazo los alimentos congelados y ultracongelados.

Active la función Extra Freeze al menos 24 h antes de introducir los alimentos en el compartimento congelador.

Guarde los alimentos frescos distribuidos uniformemente en el primer compartimento o cajón desde la parte superior.

No supere la cantidad máxima de alimentos que se pueden congelar sin añadir otros alimentos frescos 24 h (consulte la placa de características).

Cuando haya finalizado el proceso de congelación, el aparato vuelve automáticamente al ajuste de temperatura anterior (consulte "Función Extra Freeze").

Para obtener más información, consulte "Sugerencias para congelar".

4.9 Almacenamiento de alimentos congelados

Al poner en marcha un aparato por primera vez o tras un periodo sin uso, active la función Extra Freeze al menos durante 3 h antes de colocar productos en el compartimento congelador.

Para guardar gran cantidad de alimentos, retire los cajones y coloque la comida directamente en los estantes, separados al menos 15 mm de la puerta.

⚠ PRECAUCIÓN!

Si ha estado desconectado del suministro eléctrico durante más tiempo que el valor que indica la placa de características bajo "tiempo de subida", los alimentos descongelados deben consumirse inmediatamente. Consulte "Alarma de temperatura alta".

5. CONSEJOS

5.1 Consejos para ahorrar energía

- Congelador: Su posición original garantiza el consumo de energía más eficiente.
- Frigorífico: La posición con los cajones en la parte inferior del aparato y los estantes distribuidos uniformemente garantiza el consumo más eficiente de energía. La posición de los contenedores de la puerta no afecta al consumo de energía.
- No abra la puerta con frecuencia ni la deje abierta más tiempo del necesario.
- Congelador: Cuanto más fría sea la temperatura ajustada, mayor será el consumo de energía.

- Frigorífico: No fije una temperatura demasiado alta a menos que lo requieran las características del alimento.
- Si la temperatura ambiente es elevada y el control de temperatura se ajusta a baja temperatura y el aparato está totalmente cargado, el compresor puede funcionar de manera continua, provocando la formación de escarcha o hielo en el evaporador. En tal caso, ajuste el control de temperatura a un valor más elevado para permitir la descongelación automática.
- No cubra las rejillas o los orificios de ventilación.

- Asegúrese de que los productos alimenticios dentro del aparato permitan la circulación de aire a través de los orificios del interior trasero del aparato.

5.2 Sugerencias para congelar

- No congele las botellas o latas con líquidos, en particular las bebidas que contienen dióxido de carbono. Pueden explotar durante la congelación.
- No coloque alimentos calientes en el compartimiento del congelador.
- No ponga alimentos frescos sin congelar directamente junto a alimentos ya congelados.
- No coma cubitos de hielo, sorbetes o helados inmediatamente después de sacarlos del congelador para evitar congelaciones.
- No vuelva a congelar los alimentos descongelados.

5.3 Consejos para el almacenamiento de alimentos congelados



- El compartimento congelador está marcado con .
- Un buen ajuste de la temperatura que garantice la conservación de los alimentos congelados es una temperatura inferior o igual a -18 °C.
- Una temperatura más alta en el interior del aparato puede reducir la vida útil.
- Todo el compartimento congelador es adecuado para el almacenamiento de alimentos congelados.
- Deje suficiente espacio alrededor de los alimentos para permitir que el aire circule libremente.

5.4 Vida útil en el congelador

| Tipo de alimento | Vida útil (meses) |
|--|-------------------|
| Pan | 3 |
| Frutas (excepto cítricos) | 6 - 12 |
| Verduras | 8 - 10 |
| Sobras sin carne | 1 - 2 |
| Lácteos: | |
| Mantequilla | 6 - 9 |
| Queso blando (p. ej. mozzarella) | 3 - 4 |
| Queso duro (p. ej. parmesano, cheddar) | 6 |
| Marisco: | |

| Tipo de alimento | Vida útil (meses) |
|---|-------------------|
| Pescado graso (p. ej. salmón, caballa) | 2 - 3 |
| Pescado magro (p. ej. bacalao, platija) | 4 - 6 |
| Langostinos | 12 |
| Almejas y mejillones desconchados | 3 - 4 |
| Pescado cocinado | 1 - 2 |
| Carne: | |
| Aves | 9 - 12 |
| Vacuno | 6 - 12 |
| Cerdo | 4 - 6 |
| Cordero | 6 - 9 |
| Salchichas | 1 - 2 |
| Jamón | 1 - 2 |
| Sobras con carne | 2 - 3 |

5.5 Consejos para la refrigeración de alimentos

 El compartimento de alimentos frescos está marcado con .

- Un buen ajuste de temperatura que asegure la conservación de los alimentos frescos es una temperatura menor o igual a +4°C.
- Utilice siempre recipientes cerrados para líquidos y para alimentos, para evitar sabores u olores en el compartimento.
- Para evitar la contaminación cruzada entre alimentos cocidos y crudos, cubra la comida cocinada y sepárela de la cruda.
- Envuelva y ponga la carne en el estante de vidrio sobre el cajón de las verduras.
- Descongelar alimentos dentro del frigorífico.
- No coloque alimentos calientes dentro del aparato.
- Limpie las frutas y verduras y colóquelas en el cajón correspondiente (cajón de verduras).
- No guarde frutas exóticas en el frigorífico.
- No guarde verduras como tomates, patatas, cebollas o ajos en el frigorífico.
- Cierre las botellas antes de meterlas en el frigorífico.

6. LIMPIEZA Y MANTENIMIENTO

⚠ ADVERTENCIA!

Consulte los capítulos sobre seguridad.

6.1 Limpieza del interior

Antes del primer uso, limpie el interior y todos los accesorios con agua tibia y jabón neutro, secándolos a continuación.

⚠ PRECAUCIÓN!

Los accesorios y las piezas del aparato no deben lavarse en lavavajillas.

⚠ PRECAUCIÓN!

Limpie el panel de control con un paño húmedo. No utilice ningún detergente. Seque el panel de control con un paño suave.

6.2 Limpieza periódica

Limpie el equipo con regularidad:

- Limpie el interior y los accesorios con agua tibia y jabón neutro. Enjuáguelos y séquelos.
- Limpie las juntas de la puerta con regularidad.

6.3 Descongelación del frigorífico

La descongelación del compartimento frigorífico es automática. El agua que se condensa fluye a un recipiente del compresor y se evapora. El recipiente no se puede quitar.

6.4 Descongelación del congelador

El compartimento congelador no tiene escarcha. No hay acumulación de escarcha en las paredes internas ni en los alimentos cuando el aparato está en funcionamiento.

6.5 Extracción de las guías de plástico CustomFlex

1. Quite todas las bandejas, cajas y clips de la puerta.

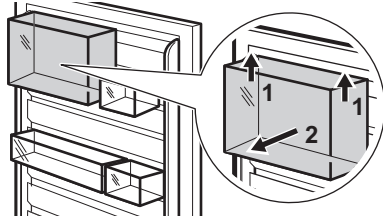

2. Quite el riel superior agarrándolo y levantándolo del centro.

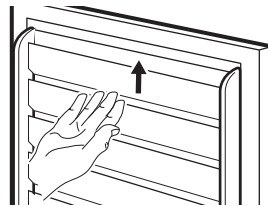

3. Deslice hacia arriba las otras guías para quitarlas (constituyen una parte).

Instale de nuevo todo el equipo de la puerta en orden inverso.

6.6 Periodos sin funcionamiento

Si el aparato no se utiliza durante un tiempo prolongado, tome las siguientes precauciones

1. Desconecte el aparato del suministro eléctrico.
2. Retire todos los alimentos.
3. Limpie el aparato y todos los accesorios.
4. Deje las puertas abiertas para evitar olores desagradables.

7. SOLUCIÓN DE PROBLEMAS

⚠ ADVERTENCIA!

Consulte los capítulos sobre seguridad.

7.1 Qué hacer si...

| Problema | Posible causa | Solución |
|---|---|--|
| El aparato no funciona. | El aparato está apagado. | Encienda el aparato. |
| | El enchufe no está bien conectado a la toma de corriente. | Conecte el aparato a la toma de corriente correctamente. |
| El aparato hace ruido. | No hay tensión en la toma de corriente. | Conecte un aparato diferente a la de corriente. Póngase en contacto con un electricista cualificado. |
| | El aparato no está bien apoyado. | Compruebe que los soportes del aparato están estables. |
| La alarma audible o visual está activada. | El armario se ha encendido hace poco. | Consulte "Alarma de temperatura alta" o "Alarma de puerta abierta". |
| | La temperatura del aparato es demasiado alta. | Consulte "Alarma de temperatura alta" o "Alarma de puerta abierta". |
| | La puerta se queda abierta. | Cierre la puerta. |
| El compresor funciona continuamente. | La temperatura se ha ajustado de manera incorrecta. | Consulte el capítulo "Panel de control". |
| | Ha puesto demasiados alimentos juntos al mismo tiempo. | Espere unas horas y vuelva a comprobar la temperatura. |
| | La temperatura ambiente es demasiado alta. | Consulte el capítulo "Instalación". |
| | Los alimentos introducidos en el aparato estaban demasiado calientes. | Deje que los alimentos se enfríen a temperatura ambiente antes de guardarlos. |
| | La puerta no está bien cerrada. | Consulte la sección "Cierre de la puerta". |
| El compresor no se pone en marcha inmediatamente después de pulsar "Extra Freeze", o tras cambiar la temperatura. | La función Extra Freeze está activada. | Consulte la sección "Función Extra Freeze". |
| | El compresor se pone en marcha al cabo de cierto tiempo. | Esto es normal, no se ha producido ningún error. |
| La puerta está mal alineada o interfiere con la rejilla de ventilación. | El aparato no está nivelado. | Consulte las instrucciones de instalación. |
| La puerta no se abre fácilmente. | Ha intentado volver a abrir la puerta inmediatamente después de cerrarla. | Espere unos segundos entre el cierre y la reapertura de la puerta. |
| La bombilla no funciona. | La bombilla está en modo de espera. | Cierre y abra la puerta. |
| | La bombilla es defectuosa. | Póngase en contacto con el Centro de servicio autorizado. |
| Hay demasiada escarcha y hielo. | La puerta no está bien cerrada. | Consulte la sección "Cierre de la puerta". |

| Problema | Posible causa | Solución |
|--|---|---|
| | La junta de la puerta está sucia o deformada. | Consulte la sección "Cierre de la puerta". |
| | Los alimentos no están bien envueltos. | Envuelva los alimentos correctamente. |
| | La temperatura se ha ajustado de manera incorrecta. | Consulte el capítulo "Panel de control". |
| | El aparato está completamente cargado y ajustado a la temperatura más baja. | Seleccione una temperatura más alta. Consulte el capítulo "Panel de control". |
| | La temperatura ajustada en el aparato es demasiado baja y la temperatura ambiente demasiado alta. | Seleccione una temperatura más alta. Consulte el capítulo "Panel de control". |
| El agua fluye por la placa posterior del frigorífico. | Durante el proceso de descongelación automática, la escarcha se derrite en la placa posterior. | Es correcto. |
| Hay demasiada agua de condensación dentro del frigorífico. | La puerta se abre con demasiada frecuencia. | Abra la puerta solo cuando sea necesario. |
| | La puerta no se cierra completamente. | Asegúrese de que la puerta está cerrada completamente. |
| | Los alimentos guardados no están envueltos correctamente. | Envuelva los alimentos correctamente antes de guardarlos en el aparato. |
| | Es normal que durante el verano y el otoño se pueda formar más condensación debido al aumento de la humedad del aire y los alimentos. El frigorífico no produce humedad. Pasado este periodo, la humedad del frigorífico disminuye por sí sola. | En verano y otoño, suba la temperatura en el frigorífico (aprox. 6-7 °C). |
| Hay gotas de agua en los estantes de vidrio. | Hay demasiada humedad dentro del frigorífico. | Limpie los estantes de vidrio con un paño para eliminar las gotas de agua. |
| El agua fluye por el suelo. | La salida de agua de descongelación no está conectada a la bandeja de evaporación situada sobre el compresor. | Acople la salida de agua de descongelación a la bandeja de evaporación. |
| No se puede ajustar la temperatura. | La función Extra Freeze está activada. | Apague manualmente la función Extra Freeze, o espere hasta que la función se desactive automáticamente. Consulte la sección "Función Extra Freeze". |
| La temperatura del aparato es demasiado baja/alta. | La temperatura no se ha ajustado correctamente. | Seleccione una temperatura más alta/más baja. |
| | La puerta no está bien cerrada. | Consulte la sección "Cierre de la puerta". |
| | La comida está demasiado caliente. | Deje que los alimentos se enfríen antes de ponerlos dentro. |

| Problema | Posible causa | Solución |
|--|--|--|
| | Ha puesto demasiados alimentos juntos al mismo tiempo. | Guarde menos alimentos al mismo tiempo. |
| | La puerta se ha abierto con frecuencia. | Abra la puerta sólo si es necesario. |
| | La función Extra Freeze está activada. | Consulte la sección "Extra Freeze función". |
| | No hay circulación de aire frío en el aparato. | Asegúrese de que el aire frío circula con normalidad en el aparato. Consulte el capítulo "Consejos". |
| El quinto indicador de temperatura parpadea. | Problema de comunicación. | Póngase en contacto con el servicio técnico autorizado. El sistema de refrigeración seguirá manteniendo fríos los alimentos, pero no podrá ajustar la temperatura. |
| El primer o segundo indicador de temperatura parpadea. | Problema del sensor de temperatura. | Póngase en contacto con el servicio técnico autorizado. El sistema de refrigeración seguirá manteniendo fríos los alimentos, pero no podrá ajustar la temperatura. |

① Si el problema continúa, póngase en contacto con el Centro de servicio técnico.

7.2 Cambio de la bombilla

Póngase en contacto con un Centro de servicio autorizado para sustituir la lámpara.

7.3 Cierre de la puerta

1. Limpie las juntas de la puerta.

2. Para ajustar la puerta, consulte las instrucciones de instalación.
3. Para sustituir las juntas defectuosas de la puerta, póngase en contacto con un Centro de servicio autorizado.

8. DATOS TÉCNICOS

La información técnica figura en la etiqueta energética y en la placa de datos técnicos del aparato, que puede estar situada sobre el aparato o en su interior.

Solo para Suiza

Tensión de alimentación: 220-240 V

Frecuencia: 50 Hz

Solo para la UE

El código QR de la etiqueta energética suministrada con el aparato proporciona un enlace web a la información relacionada con el rendimiento del aparato en la base de datos EPREL de la UE. Guarde la etiqueta energética como referencia junto con el manual de usuario y todos los demás documentos que se proporcionan con este aparato. También

puede encontrar la misma información en EPREL accediendo desde el enlace <https://eprel.ec.europa.eu> e introduciendo el nombre del modelo y el número de producto que se encuentran en la placa de datos técnicos del aparato. Consulte el enlace www.theenergylabel.eu para obtener información detallada sobre la etiqueta energética.

Solo para el Reino Unido

El código QR de la etiqueta energética suministrada con el aparato proporciona un enlace web a la información relacionada con el rendimiento del aparato. Guarde la etiqueta energética como referencia junto con el manual de usuario y todos los demás documentos que se proporcionan con este aparato.

9. INFORMACIÓN PARA INSTITUTOS DE PRUEBAS

La instalación y la preparación del aparato para cualquier verificación de EcoDiseño deberá cumplir con

| | |
|-------------------|-------------|
| UK | BS EN 62552 |
| UE, Suiza, Israel | EN 62552 |
| Australia | IEC 62552 |
| Sudáfrica | SANS 62552 |

| | |
|-----|-------------------|
| UAE | UAE.S 5010-3:2022 |
| CCG | SASO-2892_2018 |

Los requisitos de ventilación, las dimensiones de los huecos y las separaciones mínimas traseras serán los indicados en este manual de usuario en "Instalación". Póngase en contacto con el fabricante para cualquier otra información adicional, incluyendo los planos de carga.

10. ASPECTOS MEDIOAMBIENTALES

Recicle los materiales con el símbolo . Coloque el embalaje en los contenedores correspondientes para reciclarlo. Ayude a proteger el medioambiente y la salud pública reciclando los residuos de aparatos eléctricos y

electrónicos. No deseche los aparatos marcados con el símbolo  con los residuos domésticos. Lleve el producto a su centro de reciclaje local o póngase en contacto con su oficina municipal.

