



**Electrolux**



[electrolux.com/register](https://electrolux.com/register)



**EW8F4484EU**

**SR** Упутство за употребу | **Машина за прање рубља**



# Добро дошли у Electrolux! Хвала што сте изабрали наш уређај.



Прибавите савете за коришћење, брошуре и информације за решавање проблема, сервис и поправку:  
[www.electrolux.com/support](http://www.electrolux.com/support)

Задржано право измена.

## САДРЖАЈ

1. БЕЗБЕДНОСНЕ ИНФОРМАЦИЈЕ.....	2
2. БЕЗБЕДНОСНА УПУТСТВА.....	4
3. ОПИС ПРОИЗВОДА.....	7
4. ТЕХНИЧКИ ПОДАЦИ.....	8
5. ИНСТАЛАЦИЈА.....	8
6. КОМАНДНА ТАБЛА.....	12
7. БИРАЧИ ПРОГРАМА И ДУГМАД.....	14
8. ПОДЕШАВАЊА.....	18
9. ПРЕ ПРВЕ УПОТРЕБЕ.....	19
10. ПРОГРАМИ.....	19
11. СВАКОДНЕВНА УПОТРЕБА.....	25
12. НАПОМЕНЕ И САВЕТИ.....	30
13. НЕГА И ЧИШЋЕЊЕ.....	32
14. РЕШАВАЊЕ ПРОБЛЕМА.....	39
15. ВРЕДНОСТИ ПОТРОШЊЕ.....	43
16. ЛИСТ СА ИНФОРМАЦИЈАМА О ПРОИЗВОДУ.....	44
17. <b>ВОДИЧ ЗА БРЗИ ПОЧЕТАК</b> .....	46
18. ЕКОЛОШКА ПИТАЊА.....	48

## 1. ⚠ БЕЗБЕДНОСНЕ ИНФОРМАЦИЈЕ



Пре него што започнете са инсталацијом и коришћењем овог уређаја, пажљиво прочитајте приложено упутство.

Произвођач није одговоран за било какве повреде или штету које су резултат неисправне инсталације или употребе. Чувајте упутство за употребу на безбедном и приступачном месту за будуће коришћење.

### 1.1 Безбедност деце и осетљивих особа

- Овај уређај могу да користе деца старија од 8 година и особе са смањеним физичким, чулним или менталним способностима, као особе којима недостају искуство и

знање, уколико им се обезбеди надзор или им се дају упутства у вези са употребом уређаја на безбедан начин и уколико схватају могуће опасности.

- Децу узраста између 3 и 8 година старости, као и особе са веома тешким и сложеним инвалидитетом, треба држати даље од уређаја, осим ако су под сталним надзором.
- Децу млађу од 3 године треба удаљити од уређаја уколико нису под непрекидним надзором.
- Децу треба контролисати како се не би играла са уређајем.
- Држите сву амбалажу даље од деце и одложите је на одговарајући начин.
- Детерџенте држите ван домашаја деце.
- Децу и кућне љубимце држите подаље од уређаја док су његова врата отворена.
- Ако овај апарат има уређај за безбедност деце, треба га активирати.
- Деца не смеју да обављају чишћење и корисничко одржавање уређаја без надзора.

## **1.2 Опште мере безбедности**

- Овај апарат је само за прање веша домаћег типа који се може прати машински.
- Овај уређај је намењен за употребу у једном домаћинству у затвореним просторима.
- Уређај се може користити у канцеларијама, хотелским собама, мотелима, пансионима, сеоским туристичким домаћинствима и сличним објектима за смештај где употреба не би превазилазила (просечан) ниво потрошње по домаћинству.
- Немојте да мењате спецификацију овог уређаја.
- Уређај може да прими највише 8.0 kg веша. Не прекорачујте максималну количину веша за сваки програм (погледајте одељак „Програми”).

- Радни притисак воде на месту где вода улази из излазног прикључка мора бити између 0,5 бара (0,05 МПа) и 10 бара (1,0 МПа).
- Отвори за вентилацију у постољу не смеју бити заклоњени тепихом, простирком или било каквом подном облогом.
- Уређај треба да се повеже на довод воде помоћу новог комплета приложених црева или другог новог комплета црева испорученог од стране овлашћеног сервисног центра.
- Старо црево се не сме поново користити.
- Уколико је кабл за напајање оштећен, њега мора да замени произвођач, одговарајући овлашћени сервисни центар или лица сличне квалификације, како би се избегла електрична опасност.
- Пре било каквог поступка одржавања уређаја, искључите га и извадите утикач кабла за напајање из зидне утичнице.
- Не чистите уређај распршивачима воде нити паром под високим притиском.
- Уређај очистите влажном крпом. Користите искључиво неутралне детерџенте. Немојте користити абразивне производе, абразивне јастучиће за чишћење, раствараче или металне предмете.
- Ако је машина за сушење постављена изнад машине за прање веша, водите рачуна да користите одговарајућу опрему за слагање коју је одобрила компанија Electrolux (више информација потражите у одељку „Прибор – опрема за слагање“).

## 2. БЕЗБЕДНОСНА УПУТСТВА

### 2.1 Инсталирање



Инсталација мора да се обави у складу са важећим националним прописима.

- Уклоните комплетну амбалажу и завртње за транспорт укључујући гумени затварач са пластичним одстојником.
- Држите транзитне завртње на безбедном месту. Ако ће уређај у будућности бити премештан, завртњи

морају бити монтирани да би се блокирао бубањ и тако спречила унутрашња оштећења.

- Увек водите рачуна приликом померања уређаја зато што је тежак. Увек користите заштитне рукавице и затворену обућу.
- Придржавајте се упутстава за монтирање које сте добили уз уређај.
- Немојте да инсталирате или користите оштећен уређај.
- Немојте да инсталирате или користите уређај тамо где температура може да буде нижа од 0 °C или где је изложен временским условима.
- Област пода на којој ће уређај бити монтиран мора бити равна, стабилна, отпорна на топлоту и чиста.
- Уверите се да постоји циркулација ваздуха између уређаја и пода.
- Када се уређај постави у стални положај, уз помоћ либеле проверите да ли је правилно нивелисан. Ако није, подесите ножице док се не изневелише.
- Немојте да инсталирате уређај директно изнад одвода на поду.
- Не прскајте воду по уређају и не излажите га прекомерној влажности.
- Уређај немојте инсталирати на месту на коме врата уређаја не могу до краја да се отворе.
- Немојте да стављате затворену посуду за прикупљање воде која можда цури испод уређаја. Обратите се Овлашћеном сервисном центру како бисте проверили који прибор може да се користи.

## 2.2 Прикључење на електричну мрежу

### УПОЗОРЕЊЕ!

Ризик од пожара и струјног удара.

- УПОЗОРЕЊЕ: Овај уређај је предвиђен за монтажу/прикључивање на проводник уземљења зграде.
- Увек користите прописно уграђену утичницу са заштитом од струјног удара.
- Уверите се да су параметри на плочици са техничким карактеристикама компатибилни са одговарајућим

параметрима електричне мреже за напајање.

- Немојте да користите адаптере са више утичница и продужне каблове.
- Проверите да нисте оштетили главно напајање и кабл за напајање. Уколико струјни кабл треба да се замени, то треба да обави наш овлашћени сервисни центар.
- Прикључите главни кабл за напајање на зидну утичницу тек на крају инсталације. Водите рачуна да постоји приступ мрежном утикачу након инсталације.
- Немојте додиривати кабл за напајање нити мрежни утикач влажним рукама.
- Не вуците кабл за напајање како бисте искључили уређај. Кабл искључите тако што ћете извући утикач из утичнице.

## 2.3 Прикључивање воде

- Температура улазне воде не сме прећи 25°C.
- Немојте оштетити црева за воду.
- Пре прикључења на нове цеви или на цеви које нису коришћене дуже време, или тамо где је вршена поправка или су монтирани нови уређаји (водомери итд.), пустите воду да тече док не буде чиста и бистра.
- Проверите да ли постоји видљиво цурење воде током и након прве употребе уређаја.
- Немојте да користите продужно црево уколико је доводно црево прекинуто. Обратите се овлашћеном сервисном центру да бисте заменили доводно црево.
- Приликом отпакивања уређаја, могуће је да потекне вода из одводног црева. Ово може да се деси због тестирања уређаја водом у фабрици.
- Испусно црево можете продужити до највише 400 cm. За друго испусно црево и наставак обратите се овлашћеном сервисном центру.
- Водите рачуна да постоји приступ славини након инсталације.

## 2.4 Употреба

### УПОЗОРЕЊЕ!

Постоји ризик од струјног удара, пожара, опекотина или оштећења уређаја.

- Поштујте упутства о безбедности са паковања детерџента.
- Запаљиве материје или предмете натопљене запаљивим материјама немојте стављати унутар и поред уређаја или на њега.
- Не перите тканине које су јако запрљане уљем, масноћом или масним супстанцама. Оне могу оштетити гумене делове машине за прање веша. Такве тканине прво оперите ручно па их тек онда убаците у машину за прање веша.
- Немојте додиривати стакло на вратима док је програм у току. Стакло може бити вруће.
- Проверите да ли сте извадили све металне предмете из веша.

## 2.5 Сервисирање

- Ради оправке уређаја обратите се овлашћеном сервисном центру. Користите само оригиналне резервне делове.
- Имајте на уму да самостална или нестручна поправка може угрозити безбедност и поништити гаранцију.
- Следећи резервни делови доступни су барем 10 година након укидања модела: мотор и четкице мотора; мењач између мотора и бубња; пумпе; амортизери и опруге; бубањ, носач бубња и његови куглични лежајеви; грејачи и грејни елементи, укључујући и топлотне пумпе; цеви и сродна опрема, као што су црева, вентили, филтери и блокаде; штампана кола; електронски дисплеји; пресостати, термостати и

сензори; софтвер и фирмвер, укључујући и софтвер за ресетовање; врата, шарке и заптивке врата; остали заптивачи; склоп браве за врата; пластични додаци, као што су дозатори детерџента. Трајање тог периода може бити дуже у вашој земљи. За више информација посетите наш веб-сајт.

- Имајте на уму да су неки од ових резервних делова доступни само стручним сервисерима и да не одговарају сви резервни делови свим моделима.
- Када се ради о сијалицама унутар производа и резервних делова, сијалице које се продају засебно: Ове сијалице су намењене да издрже екстремне физичке услове у кућним апаратима, као што су температура, вибрације, влага, или су намењене да сигнализирају информације о радном стању уређаја. Нису предвиђене за употребу у другим уређајима и нису погодне за осветљавање просторија у домаћинству.

## 2.6 Одлагање

### УПОЗОРЕЊЕ!

Опасност од повређивања или гушења.

- Искључијте уређај из електричног напајања и са довода за воду.
- Исеците мрежни електрични кабл на месту које је близу уређаја и одложите га.
- Уклоните ручицу од врата да бисте спречили да се деца или кућни љубимци заглаве у бубњу.
- Одложите апарат у складу са важећим прописима за одлагање отпада од електричних и електронских уређаја (WEEE).

## 3. ОПИС ПРОИЗВОДА

### 3.1 Специјалне функције

Ваша нова машина за прање веша испуњава све модерне захтеве за ефикасно прање веша уз ниску потрошњу воде, енергије и детерџента уз одговарајућу негу тканина.

- **SteamCare Систем**, захваљујући програмима **Steam Cashmere** и **Steam Refresh** нуди савршено решење за освежавање чак и најосетљивије одеће без прања. Користите нежан парфем који је ексклузивно развила компанија **Electrolux** да бисте појачали пријатан осећај „управо опране“ одеће приликом уклањања мириса и набора.
- **Технологија UltraCare** је пројектована да заштити влакна тканине захваљујући различитим фазама претходног мешања које растварају прво детерџент, а затим омекшивач тканина у води пре него што се пренесу до

веша. Тако се стиже до сваког влакна које се уједно и негује.

- **Фиока UniversalDose** са одељком за сваку врсту детерџента, укључујући и одељак за Pods®, садржи систем који може оптимално да распршује и меша детерџент, као и да раствара остатке детерџента након сваког циклуса.
- Третирање паром је брз и једноставан начин да освежите одећу. Нежни програми са паром уклањају непријатне мирисе и смањују наборе на сувим тканинама тако да је потребно само мало пеглања.
- Опција **SensiCare System** детектује количину веша дефинишући трајање програма у року од 30 секунди. Програм прања је у складу са количином веша и типом тканина тако да се не потроши више времена, енергије и воде него што је потребно.

### 3.2 Приказ уређаја

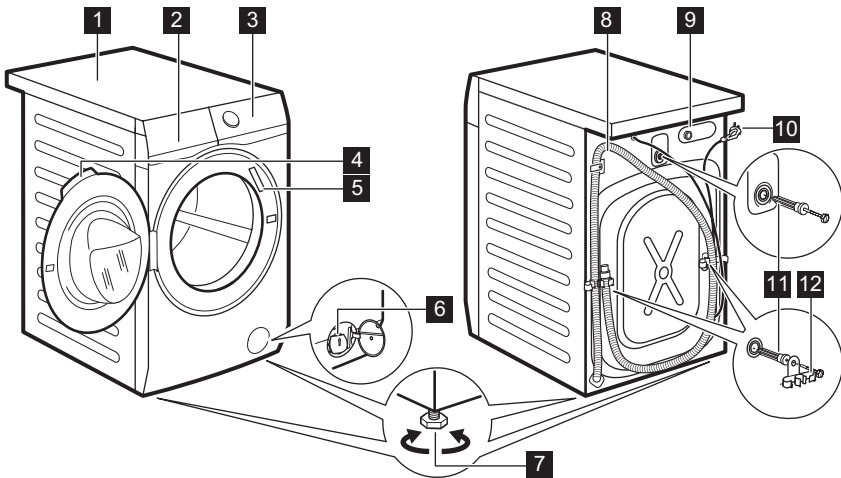

- 1 Радна површина
- 2 Дозатор детерџента
- 3 Командна табла
- 4 Ручица на вратима

- 5 Пластица са техничким карактеристикама
- 6 Филтер одводне пумпе
- 7 Ногице за нивелисање уређаја

- 8 Одводно црево
- 9 Прикључак црева за довод воде
- 10 Струјни кабл

- 11 Завртњи за транспорт
- 12 Подупирачи за црево

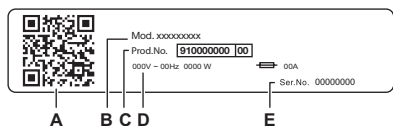

#### Подаци са плочице са техничким карактеристикама:

- A. QR код
- B. Назив модела
- C. Број производа
- D. Електричне карактеристике
- E. Serijski broj

Скенирајте **QR код** на уређају да бисте регистровали производ и искористили га на најбољи начин.

- Приступите детаљима о вашем уређају, документацији и чланцима о томе како да користите најбоље функције (Корисничко упутство је такође доступно на [electrolux.com/manuals](http://electrolux.com/manuals) )
- Добијајте савете о коришћењу, решавању проблема, информације о сервису и поправци (такође доступно на [electrolux.com/support](http://electrolux.com/support) )
- Купите прибор, потрошну робу и оригиналне резервне делове за ваш уређај (такође доступно на [electrolux.com/shop](http://electrolux.com/shop) )

## 4. ТЕХНИЧКИ ПОДАЦИ

Димензије	Ширина/висина/укупна дубина	59.7 cm/84.7 cm/57.6 cm
Прикључење на електричну мрежу	Напон Укупна снага Осигурач Фреквенција	230 V 2100 W 10 A 50 Hz
Заштитни омотач пружа заштиту од продирања чврстих честица и влаге, изузев на местима на којима опрема под ниским напонам нема заштиту од влаге		IPX4
Притисак довода воде	Минимум Максимум	0,5 бара (0,05 MPa) 10 бара (1,0 MPa)
Довод воде <b>1)</b>		Хладна вода
Максимална количина веша	Памук	8.0 kg
Брзина центрифуге	Максимална брзина центрифуге	1400 o/min

1) Повежите црево за довод воде са славином за воду која има навој димензија 3/4" .

## 5. ИНСТАЛАЦИЈА

### УПОЗОРЕЊЕ!

Погледајте поглавља о безбедности.

### 5.1 Распакивање

1. Отворите врата. Извадите све предмете из бубња.

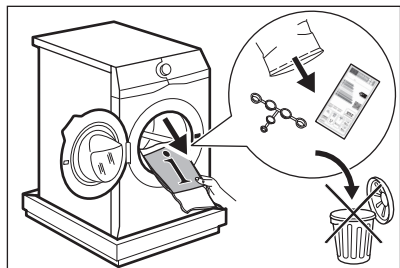

**i**

Прибор који се испоручује уз уређај може се разликовати у зависности од модела.

2. Поставите паковање на под иза уређаја и пажљиво га положите на задњу страну. Уклоните заштиту од стиропора са доње стране уређаја.

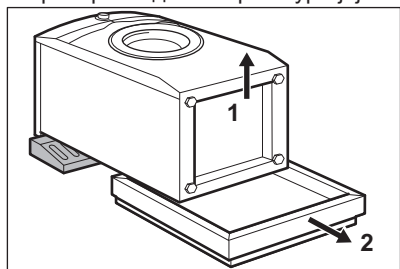

### **⚠ ОПРЕЗ**

Не постављајте машину за веш на предњу страну.

3. Вратите уређај натраг у усправан положај. Уклоните кабл за напајање и црево за одвод воде са држача за црево.

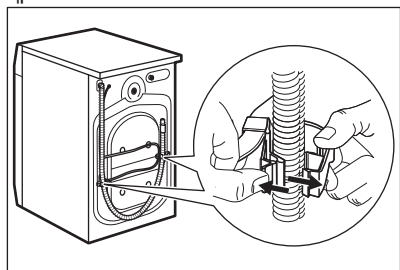

**i**

Могуће је да потекне вода из одводног црева. Ово се дешава зато што је веш машина тестирана у фабрици.

4. Уклоните три транспортна завртња и извадите пластичне одбојнике.

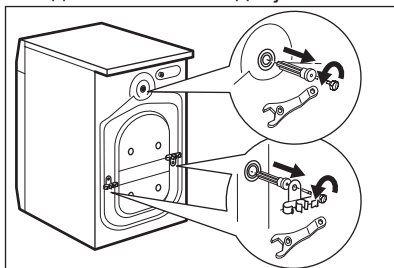

**i**

Препоручујемо да сачувате паковање и завртње за транспорт када дође тренутак да померите уређај.

5. Ставите пластичне затвараче, који се налазе у торбици са корисничким упутством, у рупе.

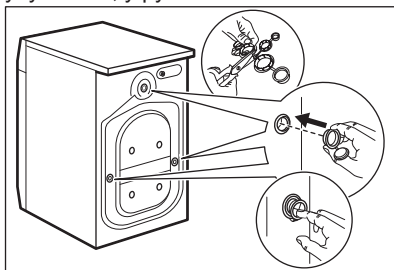

## **5.2 Информације у вези са инсталацијом**

### **Постављање и нивелисање**

Правилно подесите уређај како бисте спречили вибрације, буку и померање апарата током рада.

1. Инсталирајте уређај на равnoj тврдој подлози. Уређај мора да буде нивелисан и стабилан. Постарајте се да уређај не додирује зид или друге јединице и да испод уређаја има циркулације ваздуха.

2. Олабавите или дотегните ножице да бисте подесили ниво. Све ножице морају чврсто да се ослањају на под.

### **⚠ УПОЗОРЕЊЕ!**

Немојте стављати картон, дрво или сличне материјале испод ножица уређаја да бисте подесили ниво.

### **Доводно црево**

#### **⚠ ОПРЕЗ**

Уверите се да нема оштећења на цревима и да нема цурења на спојницама. Немојте да користите продужно црево уколико је доводно црево прекратко. Обратите се овлашћеном сервисном центру ради информација о замени доводног црева.

1. Повежите доводно црево за воду на задњу страну уређаја, уколико је потребно. Обично је већ инсталирано у фабрици.

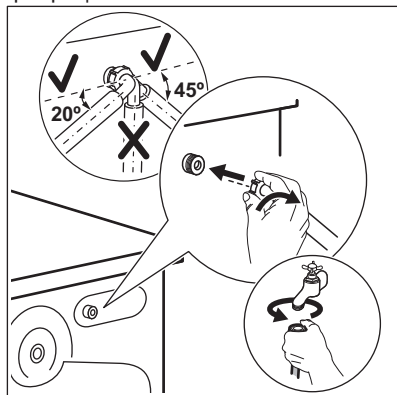

2. Поставите га налево или надесно у зависности од положаја славине за воду. Уверите се да доводно црево није у вертикалном положају.
3. Ако је потребно, олабавите прстенасти навртањ да бисте поставили црево у одговарајући положај.

4. Неки модел може да садржи црево за довод са уређајем за заустављање воде. Он спречава било какво цурење из црева услед природног старења. Сектор у оквиру приказује ову грешку А. Ако до тога дође, затворите славину за воду и обратите се овлашћеном сервисном центру за информације за замену црева.

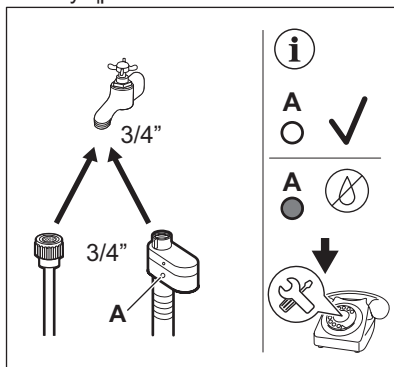

5. Повежите други крај доводног црева за хладну воду на славину за хладну воду са навојем од 3/4".

### **⚠ УПОЗОРЕЊЕ!**

Температура улазне воде не сме прећи 25°C.

### **Одвођење воде**

Одводно црево треба да остане на висини не мањој од 60 см и не већој од 100 см.

#### **i**

Одводно црево можете продужити до највише 400 см. За куповину другог одводног црева и наставка обратите се овлашћеном сервисном центру.

Могуће је повезати одводно црево на различите начине:

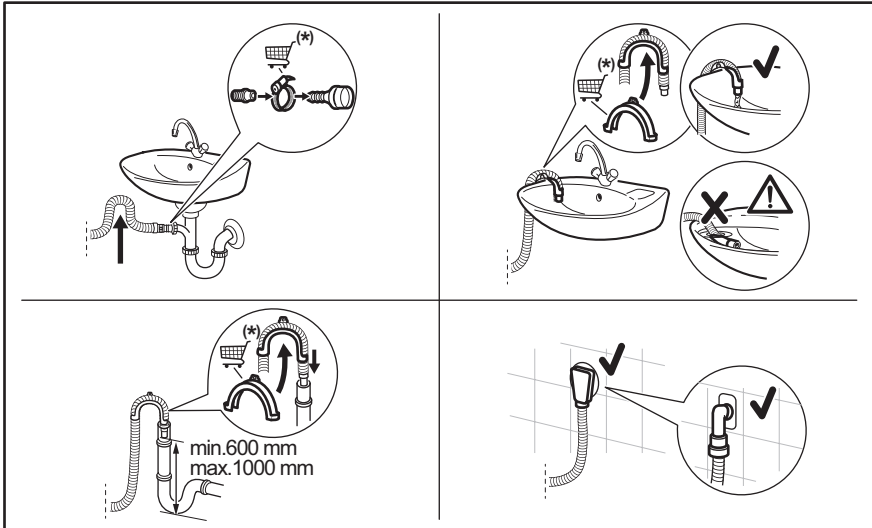

\* Подлоге промени резервних делова без најаве.

Проверите да ли је одводно црево формирало лук да бисте спречили заостале честице да доспеју из судопере у уређај.

Повежите одводно црево са сливником и затегните га помоћу стеге. Проверите да ли је одводно црево формирало лук да бисте спречили заостале честице да доспеју из судопере у уређај.

Поставите црево директно у уграђену одводну цев у зиду просторије и затегните га помоћу стеге.

Без пластичне вођице за црево, за сливник испод судопере - Ставите одводно црево у сливник и причврстите га помоћу стеге.

Одводно црево може да се савије у облику латиничног слова У и постави око пластичне вођице. На ивици судопере - причврстите вођицу за славину или за зид.



Постарајте се пластичне вођице не могу да се померају када уређај избацује воду и да крај одводног црева није потопљен у воду. Прљави вода би могла да се врати у уређај. Купите прибор од овлашћеног добављача.

За статичну цев са вентилационим отвором – убаците одводно црево директно у одводну цев или статичну цев



Крај одводног црева мора у сваком тренутку мора да буде проветрен, т.ј. унутрашњи пречник одводне цеви (мин. 38 mm – мин. 1,5") мора да буде већи од спољног пречника одводног црева.

### 5.3 Прикључење на електричну мрежу

На крају монтаже прикључите главни кабл за напајање у зидну утичницу.

Плочица са техничким карактеристикама и поглавље „Технички подаци“ наводе потребне електричне карактеристике. Проверите да ли су компатибилне са мрежним напајањем.

Проверите да ли ваша кућна електроинсталација може да издржи максимално потребно оптерећење, узимајући у обзир и све друге уређаје који могу бити у употреби.

**Прикључите уређај на уземљену утичницу.**

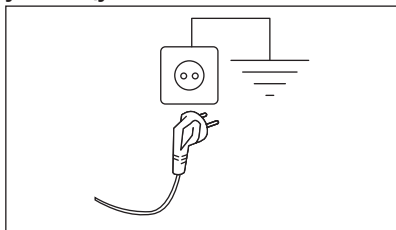

Кабл за напајање мора бити лако доступан након монтаже уређаја.

Обратите се нашем овлашћеном сервисном центру за било какве електричне радове потребне за монтажу овог уређаја.

Произвођач не прихвата никакву одговорност за оштећења или повреде настале услед непоштовања горенаведених мера предострожности.

## 6. КОМАНДНА ТАБЛА

### 6.1 Опис командне табле

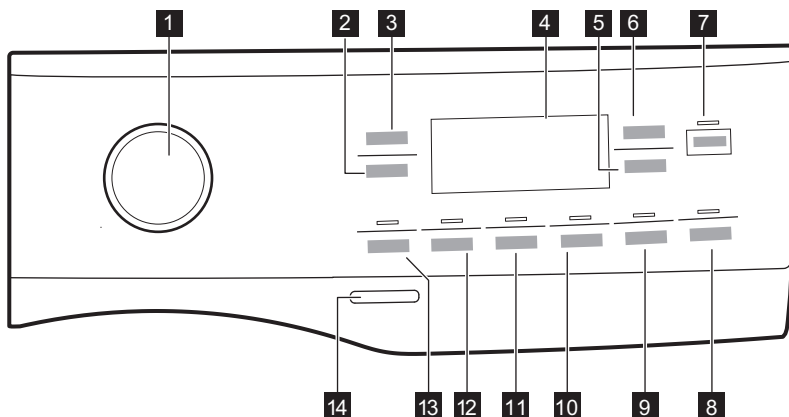



Опције не могу да се изаберу са свим програмима прања. Проверите компатибилност између опција и програма прања у одељку „Компатибилност опција са програмима” у поглављу „Програми”. Једна опција може да искључује другу, у том случају уређај вам неће омогућити да заједно подесите некомпатибилне опције. Водите рачуна да екран и сензорском дугмад увек буду чисти и суви.

- 1 Бирач програма
- 2 Сензорско дугме Spin
- 3 Сензорско дугме Temperature
- 4 Дисплеј
- 5 Delay Start
- 6 Сензорско дугме Time Manager
- 7 Сензорско дугме Start / Pause
- 8 Сензорско дугме Pods<sup>®</sup>
- 9 Сензорско дугме Steam Easy Iron и трајна опција за безбедност деце 3s
- 10 Сензорско дугме Silent
- 11 Сензорско дугме Extra Rinse
- 12 Сензорско дугме Stains
- 13 Сензорско дугме Prewash
- 14 Тастер On/Off

## 6.2 Дисплеј

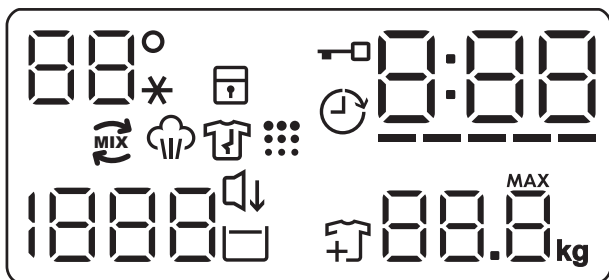

Температура просторије:  
 Индикатор температуре.  
-- \* Индикатор хладне воде.



Индикатор блокаде за безбедност деце.



Индикатор за закључана врата.



Индикатор одложеног старта.

	<p>Дигитални индикатор може да прикаже:</p> <ul style="list-style-type: none"> <li>• Трајање програма (нпр. 2:40).</li> <li>• Време одлагања (нпр. 2h).</li> <li>• Крај циклуса (0:00).</li> <li>• Код упозорења (нпр. E20).</li> <li>• Индикатор грешке (— — —).</li> <li>• Назнака укупног броја радних сати уређаја. За више информација погледајте одељак „Бројач радних сати“ у поглављу „Подешавања“.</li> </ul>
	Индикатор Time Manager.
	Индикатор UltraCare.
	Индикатор фазе паре.
	Индикатор чишћења бубња. Ово је препорука да се обави циклус за чишћење бубња.
	<p>Зона центрифуге: Индикатор брзине центрифуге</p> <p>— — — Индикатор програма без центрифуге. Фаза центрифуге је искључена.</p>
	Индикатор Silent.
	Индикатор задржавања испирања.
	Индикатор додавања веша. Светли на почетку фазе прања, када је и даље могуће паузирати уређај и додати још веша.
	<p>Индикатор максималне количине веша (погледајте одељак „Детекција унетог веша SensiCare System“).</p> <p><b>MAX</b> Трепери када унос веша прекорачи максимални декларисани унос за изабрани програм.</p>

## 7. БИРАЧИ ПРОГРАМА И ДУГМАД

### 7.1 Увод



Опције/функције нису доступне са свим програмима прања. Проверите компатибилност између опција/функција и програма прања у „Табели програма“. Једна опција/функција може да искључује другу, у том случају уређај вам неће омогућити да подесите некомпатибилне опције/функције.

### 7.2 On/Off

Притисните на ово дугме неколико секунди да бисте укључили или искључили уређаја. Оглашавају се две различите мелодије док се уређај укључује или искључује.

Пошто Режим приправности аутоматски деактивира уређај након неколико минута како би се смањила потрошња енергије, можда ћете морати поново да активирате уређај.

Више информација потражите у одељку Режим приправности у поглављу Свакодневна употреба.

### 7.3 Бирач програма

Окретањем бирача програма могуће је изабрати жељени програм.

### 7.4 Temperature

Када изаберете програм прања, уређај аутоматски предлаже подразумевану температуру.

Узастопно притискајте ово дугме док се на дисплеју не појави жељена вредност температуре.

Када се на дисплеју прикажу индикатори --\*, уређај не греје воду.

### 7.5 Spin

Када подесите програм, уређај аутоматски бира подразумевану брзину центрифуге.

Узастопно додирујте ово дугме да бисте:

- **Промените брзину центрифуге.** На дисплеју се приказује искључиво брзина центрифуге која је доступна за подешени програм.
- Подесите опцију **Без центрифуге**

-- --

Изаберите ову опцију да бисте деактивирали све фазе центрифуге. На екрану је приказан индикатор -- --.

Уређај извршава само фазу испуштања воде за изабрани програм прања. Ова опција је намењена веома осетљивим тканинама. Фаза испирања користи више воде за неке програме прања.

- Активирајте опцију **Задржавање**

**испирања** .

Последња центрифуга се не извршава. Машина не испушта воду од последњег испирања да би се спречило гужвање веша. Програм прања се завршава са водом у бубњу.

Индикатор  остаје укључен. Врата остају забрављена, а бубањ се редовно окреће да би се смањило гужвање. Морате да испустите воду да бисте откључали врата.

Ако додирнете дугме Start / Pause , уређај извршава фазу центрифуге и испушта воду.



Уређај аутоматски испушта воду након приближно 18 сати.

### 7.6 Prewash

Помоћу ове опције програму прања можете да додате фазу претпрања.

Одговарајући индикатор изнад сензорског дугмета светли.

Користите ову опцију да бисте додали фазу претпрања на 30 °C пре фазе прања.

Ова опција се препоручује за јако запрљан веш, нарочито ако на њему има песка, прашине, блата и других чврстих честица.



Ова опција може да продужи трајање програма.

### 7.7 Stains

Додирните ово дугме да бисте програму додали фазу за уклањање флека.

Одговарајући индикатор изнад сензорског дугмета светли.

Користите ову опцију да бисте са веша уклонили упорне флеке.

Кад подесите ову опцију, ставите средство за уклањање флека у одељак .

Средство за уклањање флека се претходно измења и загреје са детерџентом да би се побољшала његова ефикасност.



Ова опција продужава трајање програма.

Ова опција није доступна на температури нижој од 40°C.

### 7.8 Трајно Extra Rinse

Са овом опцијом можете да додате неколико испирања у складу са изабраним програмом прања.

Користите ову опцију за људе који су алергични на остатке детерџента и имају осетљиву кожу.



Ова опција продужава трајање програма.

Одговарајући индикатор изнад додирног дугмета светли и такође остаје стално укључен током следећих циклуса док се ова опција не деактивира.

## 7.9 Steam Easy Iron

Ова опција додаје фазу паре иза које следи кратка фаза против гужвања на крају програма прања.

Фаза паре смањује гужвање тканине и олакшава пеглање.

Одговарајући индикатор изнад сензорског дугмета светли.

Индикатор светли током фазе третирања паром.



Ова опција може да продужи трајање програма.

Када се програм заустави, на дисплеју се приказује , индикатор се искључује, а индикатор и лампица Start / Pause светле. Бубањ се окреће уједначено око 30 минута како би сачувао корист од паре. Додиривањем било ког дугмета прекида се кретање којим се спречава гужвање и откључавају се врата, а уређај поново предлаже претходно подешени програм.

За прекид фазе спречавања гужвања можете урадити и следеће:

- Притисните дугме On/Off на неколико секунди да бисте укључили или искључили уређај.
- Окрените бирач програма у неки други положај.



Мала количина веша помаже да се постигну бољи резултати.

## 7.10 Silent

Додирните ово дугме да бисте активирали-деактивирали опцију **Silent** .

Прелазна и коначна фаза центрифуге се потискују и програм се завршава са водом у бубњу. Ово помаже да се смањи гужвање.

На дисплеју се приказује индикатор . Врата остају блокирана. Бубањ се нормално окреће да би се умањило гужвање. Морате да испустите воду да бисте их откључали.

Пошто је програм врло тих, погодан је за употребу у ноћним сатима када је на снази јефтинија тарифа за електричну енергију. У неким програмима испирања се обављају са више воде.

Ако додирнете дугме Start / Pause , уређај извршава само фазу испуштања воде.



Уређај аутоматски испушта воду након приближно 18 сати.

## 7.11 Pods®

Додирните ово дугме да бисте активирали или деактивирали опцију Pods®.

Након активирања пали се одговарајући индикатор.

Пратите произвођачке препоруке за дозирање и чување кесица.



Ставите највише две таблете или појединачне кесице у одељак Pods® у дозатору детерџента.

Ова опција остаје активна током наредних циклуса све док се не искључи и ако може да се изабере са подешеним програмом.

## 7.12 Delay Start

Помоћу ове опције можете да одложите покретање програма за погодније време.

Узастопно додирујте дугме да бисте подесили жељено одлагање. Време се продужава у корацима од 1 сата до 20 сати.

На дисплеју се приказује индикатор  и одабрано време одлагања. Након што додирнете дугме Start / Pause , уређај започиње са одбројавањем и врата се закључавају.

### 7.13 Time Manager

Са овом опцијом можете да скратите трајање програма у зависности од количине веша и степена запрљаности.

Након што подесите програм прања, на дисплеју се приказује његово аутоматски подешено трајање и црте -----.

Додирните дугме Time Manager  да бисте скратили трајање програма у складу са вашим потребама. Дисплеј приказује ново трајање програма и број црта се у складу с тим смањује:

----- погодно за максималну количину нормално запрљаног веша.

---- брзи циклус за максималну количину благо запрљаног веша.

-- веома брзи циклус за мању количину благо запрљаног веша (препоручује се највише половина од максималне количине).

- најкраћи циклус за освежавање малих количина веша.

Опција Time Manager доступна је само са програмима који се налазе у табели.

индикатор	Cottons	Synthetics
----- 1)	■	■

индикатор	Cottons	Synthetics
-----	■	■
---	■	■
--	■	■
-	■	■

1) Подразумевано трајање за све програме.

### Time Manager са програмима за третирање паром

Приликом подешавања програма за пару, ово дугме омогућава одабир три нивоа паре, а сходно томе се скраћује трајање програма:

- ---- : максимум.
- -- : средње.
- - : минимум.



На неким уређајима трајање програма се скраћује без приказивања цртица.

### 7.14 Start / Pause

Додирните дугме Start / Pause  да бисте покренули или паузирали уређај или прекинули програм који се извршава.



Икона  означава да можете да паузирате циклус и додате или уклоните одећу. За више детаља прочитајте одељак „Отварање врата – додавање одеће“.

## 8. ПОДЕШАВАЊА

### 8.1 Увод





Када притискате комбинацију тастера, **не нагињите** прсте надоле. Сензори тастера који се налазе испод дугмади су осетљиви и могу да ометају ваш избор.

### 8.2 Звучни сигнали

Овај уређај има различите звучне сигнале који се активирају када:

- Укључите уређај (посебан кратак звук).
- Искључите уређај (посебан кратак звук).
- Додирujete дугмад (клик).
- Направите погрешан избор (3 кратка звука).
- По завршетку програма (звучне секвенце у трајању око 2 минута).
- Дође до квара уређаја (кратке звучне секвенце у трајању око 5 минута).



Да бисте **деактивирали/активирали** звучне сигнале када се програм заврши, истовремено додирните и држите дугмад Prewash  и Stains  на приближно 2 секунде. Дисплеј приказује On/Off .



Ако деактивирате звучне сигнале, они ће наставити да раде уколико дође до квара на уређају.

### 8.3 Блокада за безбедност деце

Помоћу ове опције можете спречити да се деца играју са командном таблом.

- Да бисте **активирали/деактивирали** ову опцију, држите притиснутим дугме  све док се  **не појави/искључи** на дисплеју.

Уређај задржава избор ове опције као подразумеване након што га искључите.

Функција „Блокада за безбедност деце“ можда неће бити доступна неколико секунди након укључивања уређаја.

### 8.4 Бројач радних сати

Могуће је приказати у сатима укупно време рада уређаја почев од првог укључивања. Ова вредност показује време рада циклуса (не обухвата паузе и време одложеног старта). Да би се појавила на дисплеју, пратите следеће кораке:

1. Укључите уређај притиском на дугме On/Off .
2. Након 3 секунде на дисплеју се приказује укупан број сати рада уређаја: нпр. за 1276 сати, дисплеј приказује текст Hr на 2 секунде, затим „12” (хиљаде и стотине) на 2 секунде и на крају „76” (десетице и јединице).
3. Да бисте изашли из овог режима, притисните било које дугме или искључите уређај помоћу дугмета On/Off .



Ако овај поступак не ради (због истека времена или погрешне комбинације тастера), искључите уређај и поновите поступак из почетка.

### 8.5 Подразумеване фабричке вредности

Ова функција омогућава враћање на фабричка подешавања. Да бисте **активирали** ову опцију, обавите следеће:

1. Укључите уређај притиском на дугме On/Off .
2. Дисплеј ће приказати — — — на око 5 секунди.

## 9. ПРЕ ПРВЕ УПОТРЕБЕ



Током монтаже или пре прве употребе можда ћете уочити мало воде у уређају. Ово је вода која је преостала у уређају након целокупне провере функционалности уређаја која је спроведена у фабрици како би се обезбедило да уређај који се испоручује купцима буде у савреном радном стању, па стога то није разлог за забринутост.

1. Уверите се да су сви завртњи за пренос уклоњени из уређаја.

2. Уверите се да је електрична енергија доступна и да је славина одвртута.

3. Сипајте 2 литра воде у преграду за детерџент означену са

Овим се активира систем за одвод.

4. Сипајте малу количину детерџента у преграду означену са

5. Подесите и започните програм за памук при највишој температури без веша у бубњу.

Ово уклања сву могућу прљавштину из бубња.

## 10. ПРОГРАМИ

### 10.1 Графикон програма

#### Програми прања

Програм	Опис програма
Ultraquick 59min	Памук и мешавина синтетике. Идеално за брзо свакодневно прање, за бољу негу одеће и добро чишћење већ од 30 °C.
Cottons	Беле и обојене памучне тканине. Идеално за нормално и веома запрљан веш.
Synthetics	Синтетика или материјали различитог састава. Нормалан степен запрљаности.
Delicates	Осетљиве тканине као што су акрил, вискоза и тканине од мешовитих материјала које захтевају нежније прање. Нормалан степен запрљаности.
Wool / Silk	Вунена одећа која се пере у машини, вунена одећа која се пере ручно и остале тканине са симболом „ручно прање“ <sup>1)</sup> .
Rapid 20min	Памучне и синтетичке тканине са благим степеном запрљаности или ношене само једном.

**Програм****Опис програма****Програм за третирање паром  са системом FreshScent**

Програм са паром може се користити за редуковање набора и мириса<sup>2)</sup> избегавајте прање предмета који само треба да се освеже. Влакна тканине су опуштена и након тога пеглање не захтева нимало напора.

Када се програм заврши, брзо извадите веш из бубња<sup>3)</sup>. Програми паре не врше хигијенске циклусе. Не подешавајте овај програм са следећим типовима веша:

- Тканинама које нису погодне за сушење у машини за сушење.
- Предмети са етикетом „Само хемијско чишћење“.

**Electrolux мирис.** Ако користите овај посебан нежан мирис, ваш веш ће се мирисати као да је тек опран. Пажљиво прочитајте упутства која сте добили уз мирис. Смањите дозу мириса када третирате мање количине веша. Помоћу дугмета Time Manager можете да скратите трајање програма када третирате предмете означене за прање на ниским температурама.

**НЕМОЈТЕ:**

- Машински сушити одећу третирану мирисом. Мирис ће испарити.
- Користити мирис у сврхе другачије од оних које су овде описане.
- Користити мирис на новим предметима. Нови предмети могу да садрже остатке једињења завршне обраде која нису компатибилна са мирисом.



Мирис је доступан у **Electrolux** веб продавници или код овлашћеног продавца.



Steam Refresh

**Предмети од памука, синтетике и мешавине материјала.** Посебан циклус за напаривање без прања који може да се користи за припрему сувог веша за пеглање или за освежавање једном ношене одеће. Овај програм смањује гужвање, мирисе и опушта тканине. Немојте да користите детергент.

Spin/Drain

За центрифугирање веша и испуштање воде из бубња. Све тканине изузев вунених и осетљивих материјала.

Rinse

Све тканине, изузев вунених и веома осетљивих тканина. Програм за испирање и центрифугирање веша. Фабрички подешена брзина центрифуге је она која се користи за програме за памук. Смањите брзину центрифуге тако да одговара врсти веша. Ако је неопходно, подесите опцију Extra Rinse за додатна испирања. При малој брзини центрифуге уређај врши пажљиво испирање и скраћује центрифугирање.

Sportswear

**Спортска одећа, синтетичка влакна** као што су полиестер, полиестер/еластин мешавине, полиамид. Погодно је за уклањање зноја и телесних прљавштина са техничке спортске одеће.

Duvet

**Један синтетички прекривач, постављена одећа, јорган, перјана јакна** и слични предмети.

Програм	Опис програма
---------	---------------



Outdoor



Не користите омекшивач тканина и уверите се да нема остатака омекшивача у дозатору детерџента.

Одећа коју носимо када излазимо напоље, радна и спортска одела, водоотпорне јакне и јакне које пропуштају ваздух, као и јакне са поставом од вуне која може да се извади или са унутрашњом поставом. Препоручена количина веша је 2.0 kg.

Овај програм може се користити као фаза за обнављање својства водоодбојности одеће и посебно је прилагођен за третирање одеће са хидрофобним слојем. За обављање фазе за обнављање својства водоодбојности одеће, поступите на следећи начин:

- Сипајте детерџент за прање у преграду .
- Сипајте посебно средство које обнавља својство водоодбојности одеће у преграду за омекшивач тканина .
- Смањите количину веша на 1.0 kg.



Да бисте додатно побољшали дејство средства за обнављање својства водоодбојности одеће, одећу осушите у машини за сушење веша тако што ћете подесити програм за сушење на Outdoor (ако је доступан и ако ознака на одећи дозвољава машинско сушење).



Hygiene





Ствари од белог памука. Овај делотворан програм прања у комбинацији са паром уклања више од 99,99% бактерија и вируса<sup>4)</sup> уз одржавање температуре изнад 60°C током читаве фазе прања; уз додатно дејство на влакна захваљујући фази паре, продужена фаза испирања осигурава правилно уклањање остатака детерџента и микроорганизама. Овај програм уз то осигурава правилно смањење полена и алергена.

Есо 40-60

Циклус ниске потрошње енергије за памук. Смањује температуру и продужава време како би се дошло до добрих резултата прања.

- 1) За време овог циклуса бубањ се споро окреће да би осигурао нежно прање. Може изгледати као да се бубањ не окреће или да се не окреће правилно, али је то нормална појава код овог програма.
- 2) Програм са паром не уклања нарочито интензивне мирисе.
- 3) Након третирања паром веш може да буде влажан. Окачите веш на неколико минута.
- 4) Испитан је за *Staphylococcus aureus*, *Enterococcus faecium*, *Candida albicans*, *Pseudomonas aeruginosa* и бактериофаг MS2 независним тестом који је спровела компанија Swisstest Testmaterialien AG током 2021. године (Извештај о испитивању бр. 202120117).

## Температура програма, максимална брзина центрифуге и максимална количина веша

Програм	Подразумевана температура Распон температуре	Референтна брзина центрифуге Опсег брзине центрифуге	Максимална количина веша за прање
Ultraquick 59min	30°C 60–30 °C	1400 o/min 1400 o/min - 400 o/min	5.0 kg
Cottons	40°C 90°C – Хладно	1400 o/min 1400 o/min - 400 o/min	8.0 kg
Synthetics	30°C 60°C – Хладно	1200 o/min 1200 o/min - 400 o/min	3.0 kg
Delicates	30°C 40°C – Хладно	800 o/min 1200 o/min - 400 o/min	2.0 kg
 Wool / Silk	40°C 40°C – Хладно	1200 o/min 1200 o/min - 400 o/min	2.0 kg
Rapid 20min	30°C 40°C–30°C	1200 o/min 1400 o/min - 400 o/min	3.0 kg
 Steam Refresh	-	-	1.0 kg
Spin/Drain	-	1400 o/min 1400 o/min - 400 o/min	8.0 kg
Rinse	-	1400 o/min 1400 o/min - 400 o/min	8.0 kg
Sportswear	30°C 60°C – Хладно	1200 o/min 1200–400 o/min	3.0 kg
Duvet	30°C 60°C – Хладно	800 o/min 800–400 o/min	3.0 kg
 Outdoor	30°C 40°C – Хладно	1200 o/min 1200 o/min - 400 o/min	2.0 kg <sup>1)</sup> 1.0 kg <sup>2)</sup>
 Hygiene	60°C	1400 o/min 1400 o/min - 400 o/min	8.0 kg

Програм	Подразумевана температура Распон температуре	Референтна брзина центрифуге Опсег брзине центрифуге	Максимална количина веша за прање
Есо 40-60	40°C <sup>3)</sup>	1400 o/min 1400 o/min - 400 o/min	8.0 kg

- 1) Програм прања.
- 2) Програм прања и фаза обнављања водоотпорности.
- 3) Према Уредби бр. 2019/2023 Комисије ЕУ, овај програм на 40 °C може заједно у истом циклусу да пере нормално запрљан памучни веш декларисан за прање на 40 °C или 60 °C.



За достигнуте температуре унутар веша, трајање програма и друге податке, погледајте одељак „Вредности потрошње“.  
Најефикаснији програми у погледу потрошње електричне енергије уопштено речено су они који раде на нижим температурама и трају дуже.









## 10.2 Woolmark Wool Care – Зелена



Циклус прања вуне у овој машини одобрила је компанија The Woolmark Company за прање одевних предмета који садрже вуну означених етикетом „ручно прање“ уколико се одевни предмети перу према упутствима на етикети и онима које је издао произвођач ове машине за прање рубља. M2201  
Симбол Woolmark је ознака сертификата у многим земљама.

## 10.3 Опције компатибилност са програмима

	Ultraquick 59min	Cottons	Synthetics	Delicates	Wool / Silk	Rapid 20min	Steam Refresh	Spin/Drain	Rinse	Sportswear	Duvet	Outdoor	Hygiene	Eco 40-60
Spin	■	■	■	■	■	■	■	■	■	■	■	■	■	■

	Ultraquick 59min	Cottons	Synthetics	Delicates	Wool / Silk	Rapid 20min	Steam Refresh	Spin/Drain	Rinse	Sportswear	Duvet	Outdoor	Hygiene	Eco 40-60
 Задржавање испирања	■	■	■	■	■				■	■		■	■	■
 Тихо		■	■	■						■				
 Без центрифуге		■	■	■	■	■		■ <sup>1)</sup>	■	■	■	■	■	■
 Stains <sup>2)</sup>		■	■							■			■	
 Prewash		■	■							■				
 Time Manager <sup>3)</sup>		■	■				■							
 Extra Rinse	■	■	■	■					■	■		■	■	
 Steam Easy Iron <sup>2)</sup>	■	■	■							■			■	
PODS®	■	■	■	■		■				■		■	■	■
 Delay Start	■	■	■	■	■	■	■	■	■	■	■	■	■	■

1) Ако подесите опцију Без центрифуге, уређај само испушта воду.

2) Ова опција није доступна на температури нижој од 40 °C.

3) Уколико изаберете најкраће трајање, препоручујемо да смањите количину веша за прање. Уређај се може потпуно напунити вешом, међутим, резултати прања могу бити слабији.

### Одговарајући детерџенти за програме прања

Програм	Универзални прашак <sup>1)</sup>	Течност за све тканине	Течност за обојене тка- нине	Осетљива вуна	Посебан
Ultraquick 59min	--	▲	▲	--	--

Програм	Универзални прашак <sup>1)</sup>	Течност за све тканине	Течност за обојене тканине	Осетљива вуна	Посебан
Cottons	▲	▲	▲	--	--
Synthetics	▲	▲	▲	--	--
Delicates	--	--	--	▲	▲
Wool / Silk	--	--	--	▲	▲
Rapid 20min	--	▲	▲	--	--
Sportswear	--	▲	▲	--	▲
Duvet	--	--	--	▲	▲
Outdoor	--	--	--	▲	▲
Hygiene	▲	▲	--	--	▲
Eco 40-60	▲	▲	▲	--	--

<sup>1)</sup> На температури вишој од 60 °C препоручује се употреба детерџента у прашку.

▲ = Препоручује се

-- = Није препоручено

## 11. СВАКОДНЕВНА УПОТРЕБА

### ⚠ УПОЗОРЕЊЕ!

Погледајте поглавља о безбедности.

### 11.1 Активирање уређаја

1. Утакните мрежни утикач у зидну утичницу.
  2. Одвртните славину за воду.
  3. Притисните дугме On/Off на неколико секунди да бисте активирали уређај.
- Чује се кратак звук.

### 11.2 Убацавање веша

1. Отворите врата уређаја.
2. Протресите веш пре него што га ставите у уређај.
3. Ставите веш у бубањ, комад по комад. Водите рачуна да не ставите превише веша у бубањ.
4. Добро затворите врата.

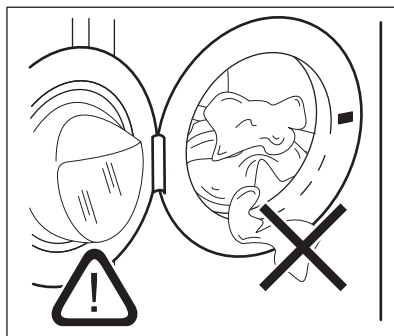

### ⚠ ОПРЕЗ

Водите рачуна да веш не остане заробљен између заптивача и врата. Постоји ризик од цурења воде или оштећења веша.

### ⚠ ОПРЕЗ

Прањем тканина јако запрљаних уљем и масних флека може изазвати оштећење гумених делова уређаја.

## 11.3 Додавање детерџента и адитива

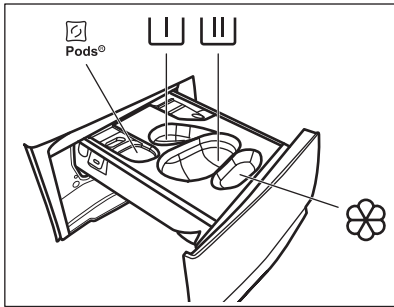

 – Одељак за кесице са детерџентом (до 2 ком.). Кад користите таблете детерџента, уверите се да је опција Pods® активирана.

 – Одељак за фазу претпрања у програму намакања (само детерџент у виду прашка).

 – Одељак за у фази прања (само детерџент у виду прашка).



Уверите се да је опција Pods® деактивирана кад користите овај одељак.



Ако користите течни детерџент, не заборавите да убаците посуду за течни детерџент .



– Одељак за омекшивач тканина и друга течна средства за третирање (регенератор тканина, штирак).

**MAX** – Увек пратите упутства која се налазе на паковању детерџента, али препоручујемо да не прекорачите максимални назначени ниво (**MAX**). Ова количина ће, међутим, гарантовати најбоље резултате прања.





Након циклуса прања, ако је потребно, уклоните све остатке детерџента из дозатора.

Поступите на следећи начин

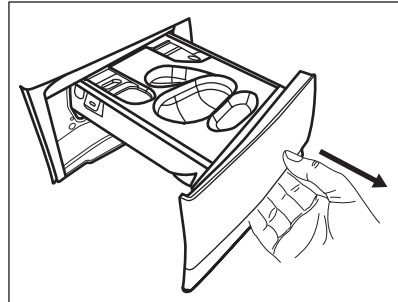
1. Отворите поклопац дозатора детерџента.



2. Ако је подешена фаза претпрања, сипајте прашак у одељак .
3. За главно прање изаберите одговарајући одељак у зависности од врсте детерџента:

а) Сипајте **прашкasti детерџент** у одељак .

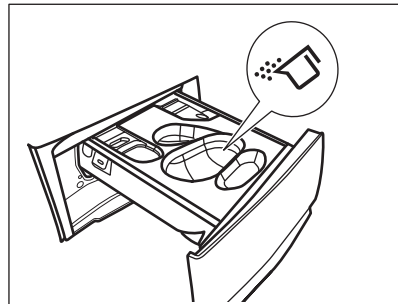

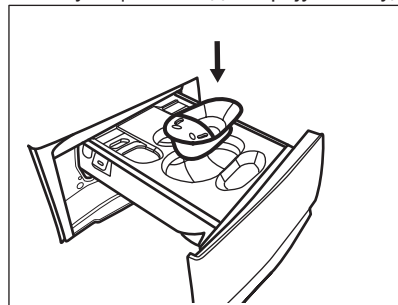

б) Сипајте **течни детерџент** у исти одељак након убацавања одговарајуће посуде .

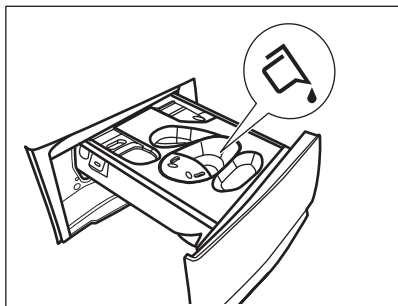

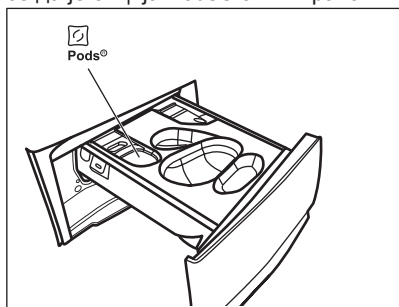

с) Ставите **таблете** у одељак . Уверите се да је опција Pods® активирана.



4. Сипајте омекшивач тканина у одељак .
5. Затворите дозатор детерџента.

#### 11.4 Подешавање програма

1. Окрените бирач програма да бисте изабрали жељени програм прања. Приказује се индикатор одговарајућег програма.

Програм Есо 40-60 је програм на који се односе информације са енергетске ознаке за ефикасност.

Индикатор дугмета Start / Pause  трепће.

Дисплеј приказује индикативно трајање програма, максималну декларисану количину веша за подешени програм (само током неколико секунди), подразумевану температуру, подразумевану брзину центрифуге и индикаторе фаза програма (када су доступни).

2. Да бисте променили температуру и/или брзину центрифуге, додирните одговарајућу дугмад.

3. Ако желите, подесите једну или више опција додирујући одговарајућу дугмад. У складу са тим се укључују се одговарајући индикатори на дисплеју и мењају се приказане информације.



У случају да избор **није могућ** чује се звучни сигнал.

#### 11.5 Покретање програма

Додирните дугме Start / Pause  да бисте покренули програм.



Одговарајући индикатор опције престаје да трепери и остаје укључен.



Програм се покреће, а врата се закључавају. На дисплеју се приказује индикатор .



Одводна пумпа може кратко да ради пре него што се уређај напуни водом.

#### 11.6 Покретање програма са опционом одложеног старта





1. Узастопно додирујте дугме Delay Start  док се на дисплеју не прикаже жељено време одлагања. На дисплеју индикатор приказује .

2. Додирните дугме Start / Pause . Врата уређаја се закључавају и започиње одбројавање до одложеног старта. На дисплеју се приказује индикатор .

Када се одбројавање заврши, програм се аутоматски покреће.

Отказивање одложеног старта након што је одбројавање започело



Да бисте отказали одложени старт:

1. Додирните дугме Start / Pause  да бисте паузирали рад уређаја. Одговарајући индикатор трепће.
2. Узастопно додирујте дугме Delay Start  док се на дисплеју не прикаже  и индикатор  се не угаси.

3. Поново додирните дугме Start / Pause  да бисте одмах покренули програм.

Промена одложеног старта након започињања одбројавања

Да бисте променили одложени старт:

1. Додирните дугме Start / Pause  да бисте паузирали рад уређаја. Одговарајући индикатор трепће.
2. Узастопно додирујте дугме Delay Start  док се на дисплеју не прикаже жељено време одлагања.
3. Поново додирните дугме Start / Pause  да бисте покренули ново одбројавање.

## 11.7 Детекција количине веша SensiCare System



Трајање програма на дисплеју се односи на **средњу/велику количину веша**.

Кад додирнете дугме Start / Pause  искључује се индикатор максималне декларисане количине веша и SensiCare System почиње детекцију унете количине веша:

1. Уређај детектује количину веша у првих 30 секунди. У програмима у којима је доступна опција Time Manager, траке Time Manager  испод цифара за време ће током ове фазе репродуковати једноставну анимацију. Бубањ се накратко окреће.
2. У складу с тим, трајање програма може да се прилагоди, тј. продужи или скрати. Након следећих 30 секунди, почиње пуњење водом.

На крају фазе детекције уноса, **у случају да је бубањ препуњен**, индикатор **MAX** трепери на дисплеју:

У овом случају је у првих 30 секунди могуће паузирати уређај и извадити вишак веша.

Када извадите вишак веша, додирните дугме Start / Pause  да бисте поново покренули програм. Фаза SensiCare може се поновити највише три пута (видети тачку 1).

**Важно!** Ако се количина веша не смањи, програм прања се покреће без обзира на преоптерећење. У том случају није могуће гарантовати најбоље резултате прања.



Око 20 минута након покретања програма, трајање програма може поново да се прилагоди у зависности од количине воде коју су упиле тканине.





Детекција SensiCare се обавља само са комплетним програмима прања и ако трајање програма није скраћено помоћу дугмета Time Manager.



SensiCare System није доступан код свих програма, као што су Wool / Silk, Rinse, и програми са кратким циклусима.

## 11.8 Прекидање програма и промена опција

Када је програм покренут, можете да промените **само неке** опције:

1. Додирните дугме Start / Pause . Одговарајући индикатор трепери.
2. Промените опције. Информације на дисплеју се мењају у складу са тим променама.
3. Поново додирните дугме Start / Pause .

Програм прања се наставља.

## 11.9 Отказивање текућег програма

1. Притисните дугме On/Off да бисте отказали програм и деактивирали уређај.
2. Поново притисните дугме On/Off да бисте активирали уређај.

Сада можете да подесите нови програм прања.



Ако је већ обављена фаза SensiCare и већ је започело пуњење водом, нови програм започиње **без понављања фазе SensiCare**. Вода и детерџент се не испуштају како би се избегло узалудно трошење. Дисплеј приказује максимално трајање програма, ажурирајући га око 20 минута након започињања новог програма.

Постоји и алтернативни начин за отказивање:

1. Додирните дугме Start / Pause
2. Ротирајте дугме за избор програма на положај „Ресетовање“ .
3. Сачекајте 1 секунду. Дисплеј приказује .

Сада можете да подесите нови програм прања.

## 11.10 Отварање врата – додавање одевних предмета

Ако је икона укључена, увек можете да отворите врата.

Током трајања програма или током одложеног старта врата уређаја су закључана. На дисплеју се приказује индикатор .



Ако су температура и ниво воде у бубњу превисоки и/или се бубањ још увек окреће, не треба да отварате врата.

Да бисте додали или уклонили одевне предмете:

1. Додирните дугме Start / Pause . На дисплеју се гаси одговарајући индикатор за закључана врата.
2. Отворите врата уређаја. Уколико је неопходно, додајте или извадите одевне предмете. Затворите врата и додирните дугме Start / Pause . Програм или одложени старт се наставља.

## 11.11 Крај програма

Када се програм заврши, уређај се аутоматски искључује. Оглашавају се звучни сигнали (уколико су активни).

Дисплеј приказује

Искључује се индикатор дугмета Start / Pause .

Врата се откључавају и искључује се индикатор .

1. Притисните дугме On/Off да бисте деактивирали уређај. Пет минута након завршетка програма, функција за уштеду електричне енергије аутоматски искључује уређај.



Када поново активирате уређај, на дисплеју се приказује крај претходног програма. Окрените бирач програма да бисте подесили нови циклус.



2. Извадите веш из уређаја.
3. Проверите да ли је бубањ празан.
4. Врата и дозатор детерџента држите одшкринуте да бисте спречили појаву буђи и непријатних мириса.

## 11.12 Испуштање воде након краја циклуса



Ако сте одабрали програм или опцију која не испушта воду осталу након задњег испирања, програм се завршава, али:

- На области за време приказано је и дисплеј приказује да су врата закључана .
  - Индикатор дугмета Start / Pause почиње да трепће.
  - Бубањ се још увек окреће у правилним интервалима да би спречио гужвање веша.
  - Врата остају блокирана.
  - Морате да испустите воду да бисте отворили врата:
1. Ако је потребно, додирните дугме Spin да бисте смањили брзину центрифуге коју је предложио уређај.

2. Притисните дугме Start / Pause : уређај испушта воду и покреће центрифугу.

Индикатор опције Задржавање испирања  или  нестаје.



Ако сте подесили Silent , а брзина центрифуге није промењена, када притиснете дугме Start / Pause , уређај само избацује воду.

3. Када се заврши програм и угаси се индикатор закључаних врата , можете да отворите врата.
4. Притисните дугме On/Off на неколико секунди да бисте деактивирали уређај.

### 11.13 Функција приправности

Режим приправности аутоматски искључује уређај како би се смањила потрошња електричне енергије када:

- Не користите уређај током 5 минута када ниједан програм не ради. Притисните дугме On/Off да бисте поново активирали уређај.
- Пет минута после завршетка програма прања. Притисните дугме On/Off да бисте поново активирали уређај. На дисплеју се приказује крај последњег програма. Окрените бирач програма да бисте подесили нови циклус.

Ако је бирач програма окренут на положај „Ресетовање“ , уређај се аутоматски искључује за 30 секунди.



Укљико сте подесили програм или опцију која се завршава са водом која остаје у бубњу, режим приправности **не деактивира** уређај како би вас подсетио да испустите воду.

## 12. НАПОМЕНЕ И САВЕТИ



### УПОЗОРЕЊЕ!

Погледајте поглавља о безбедности.

### 12.1 Количина веша

- Поделите веш на: бело, обојено, синтетика, осетљив веш и вуна.
- Пратите упутстава за прање која се налазе на етикетама веша.
- Немојте да перете заједно бели и обојени веш.
- Неки обојени веш може да изгуби боју током првог прања. Препоручујемо вам да га прво неколико пута оперете одвојено.
- Окрените наопачке вишеслојне тканине, вуну и веш са штампаним илустрацијама.
- Претходно третирајте упорне флеке.
- Упорне флеке оперите посебним детерџентом.
- Будите пажљиви са завесима. Уклоните кукице и ставите завесе у торбу за прање или у јастучницу.

- Веома мала количина веша може да изазове проблеме са балансом током фазе центрифуге и тако доведе до прекомерних вибрација. Ако дође до тога:
  - a. прекините програм и отворите врата (погледајте у поглављу „Свакодневна употреба“);
  - b. ручно прерасподелите унети веш тако да буде равномерно распоређен по кориту машине;
  - c. притисните дугме Start / Pause. Фаза центрифуге се наставља.
- Закоччајте дугмад на јастучницама, затворите рајсфершлусе, копче и дримере. Вежите појасеве, гајтане, пертле, траке и све друге лабаве елементе.
- Немојте да перете одећу без поруба или одећу са резovima. Када перете мале и/или осетљиве предмете, користите врећу за прање (нпр. грудњаци са жицом, каишеви, чарапе, пертле, траке итд.).

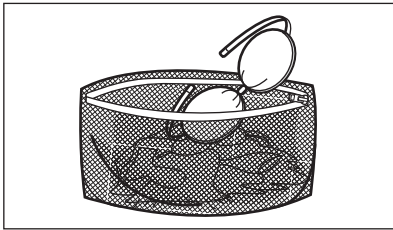

- Испразните џепове и размotaјте веш.

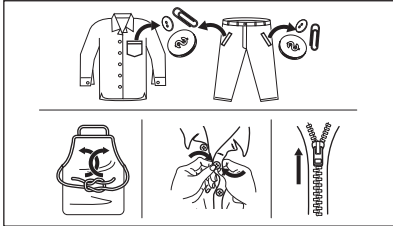

## 12.2 Упорне флеке

За неке флеке, вода и детерџент нису довољни.

Препоручујемо вам да третирате ове флеке пре него што ставите веш у уређај.

Доступна су посебна средства за уклањање флека. Користите посебна средства за уклањање флека која се могу применити на тип флека, као и на тканину.

Не прскајте средство за уклањање флека на одећу у близини уређаја јер има корозивно дејство на пластичне делове.



## 12.3 Врста и количина детерџента

Избор детерџента и употреба одговарајућих количина не утиче само на учинак прања, већ и помаже да се смањи количина отпадних материја и заштити животна средина:

- Користите искључиво детерџенте и друге третмане који су направљени

посебно за машину за прање веша.

Прво, пратите ова општа правила:

- детерџенти у прашку (као и таблете и појединачне кесице) за све врсте тканина, осим осетљивих. Радије користите прашкасте детерџенте који садрже избељивач за бели веш и дезинфекцију веша,
- течни детерџенти (као и појединачне кесице), по могућству они за прање свих врста материјала на нижим температурама (до 60 °C), или специјални детерџенти за прање вуне.
- Избор и количина детерџента зависе од врсте тканина (осетљиве, вунене, памук итд.), боје одеће, количине веша, степена запрљаности, температуре прања и тврдоће коришћене воде.
- Пратите упутства која се налазе на паковању детерџената или других третмана и не прекорачујте наведени максимални ниво (**MAX**).
- Не мешајте различите врсте детерџената.
- Користите мање детерџента ако:
  - перете мање количине,
  - веш је мање запрљан,
  - ствара се велика количина пене током прања.

### Недовољна количина детерџента може проузроковати:

- незадовољавајуће резултате прања,
- да веш постане сив,
- да одећа буде масна,
- буђ у уређају.

### Прекомерна количина детерџента може проузроковати:

- пењење,
- смањен ефекат прања,
- недовољно испирање,
- већи утицај на животну средину.

## 12.4 Еколошки савети

Ради уштеде воде, електричне енергије и заштите околине, препоручујемо да следите ове савете:

- **Нормално запрљан веш** може се прати **без претпрања** како би се уштедео детерџент, вода и време (околина је такође заштићена!).

- Пуњење уређаја до **максималног капацитета наведеног за сваки програм помаже у смањењу потрошње енергије и воде.**
- Уз одговарајући припреми третман, могу се уклонити мрље и ограничена задрљаност, а тада веш може да се пере на нижој температури.
- Подесите **максималну могућу брзину центрифуге** за изабрани програм прања **пре него што ставите веш да се суши у машини за сушење веша.** Тиме се штеди енергија током сушења!

## 12.5 Тврдоћа воде

Уколико је вода у вашем подручју тврда или умерено тврда, препоручујемо вам да

користите омекшивач воде за машину за прање веша.

У подручјима где је вода мека није неопходно користити омекшивач воде.

Да бисте открили каква је тврдоћа воде у вашем подручју, обратите се локалној надлежној служби водовода.

Користите одговарајућу количину омекшивача воде. Пратите упутстава која се налазе на паковању производа.

## 13. НЕГА И ЧИШЋЕЊЕ

### УПОЗОРЕЊЕ!

Погледајте поглавља о безбедности.

### 13.1 Распоред периодичног чишћења

**Периодично чишћење помаже да се продужи радни век вашег уређаја.**

Након сваког циклуса мало отворите врата бубња и дозатор детерџента да би ваздух циркулисао кроз уређај и исушио влагу у њему: то ће спречити појаву рошења и непријатних мириса.

Ако се уређај неће користити дуже време: затворите довод воде и искључите уређај из струје.

**Оријентациони план периодичног чишћења:**

Уклањање каменца	Двапут годишње
Одржавање прањем	Једном месечно
Очистите заптивку врата	Свака два месеца
Очистите бубањ	Свака два месеца
Очистите дозатор детерџента	Свака два месеца

---

Очистите филтер пумпе      Двапут годишње  
за одвод воде

---

Очистите доводно цре-      Двапут годишње  
во и филтер вентила

---

У наредним пасусима објашњено је како се чисти сваки поједини део.

### 13.2 Уклањање ситних предмета



Уверите се да су џепови празни и да су сви лабави елементи везани пре покретања циклуса. Погледајте одељак „Количина веша“ у поглављу „Напомене и савети“.

Уклоните све стране предмете (као што су металне копче, дугмад, новчићи итд.) који могу да упадну у заптивку на вратима, филтере и бубањ. Погледајте одељке „Заптивка за врата са двоусним џепом“, „Чишћење бубња“, „Чишћење одводне пумпе“ и „Чишћење доводног црева и филтера вентила“. Уколико је потребно, обратите се овлашћеном сервисном центру.

### 13.3 Спољашње чишћење

Уређај чистите искључиво благим сапуном и топлим водом. У потпуности осушите све површине.

Не користите јастучиће за рибање и било какав абразивни материјал.

#### ⚠ ОПРЕЗ

Немојте да користите алкохол, растварач или хемијске производе.

#### ⚠ ОПРЕЗ

Немојте да чистите металне површине детерџентом на бази хлора.

### 13.4 Уклањање каменца

#### i

Уколико је вода у вашем подручју тврда или умерено тврда, препоручујемо вам да користите омекшивач воде за машину за прање веша.

Редовно контролишите бубањ да бисте спречили стварање каменца.

Нормални детерџенти већ садрже средства за омекшавање воде, али препоручујемо да повремено покренете циклус са празним бубњем и производом за уклањање каменца.

#### i

Увек пратите упутства која се налазе на паковању производа.

### 13.5 Одржавање прањем

Поновљена и продужена употреба програма на ниским температурама и кратких програма може да доведе до стварања наслага детерџента, талога честица, стварања бактерија и формирања биолошких наслага унутар бубња и корита уређаја. Ово може да створи врло непријатне мирисе и буђ.

Да бисте елиминисали ове насlage и одржавали хигијену у унутрашњости уређаја, обављајте поступак одржавања прањем најмање једном месечно:

1. Извадите сав веш из бубња.
2. Покрените програм за прање памука на највишој температури уз употребу мале количине прашкастог детерџента, ако је доступан, покрените програм Machine Clean.

### 13.6 Заптивка на вратима

Овај уређај је дизајниран са **самочистећим системом за одвод**, што омогућава да длачице од тканина које опадају са одеће буду избачене са водом. Редовно проверавајте заптивку. Новчићи, дугмад, остали мали предмети, могу се поново узети по завршетку циклуса.

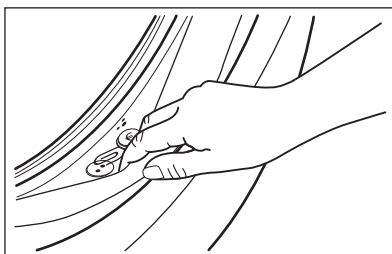

Очистите га по потреби, користећи кремasto средство за чишћење на бази амонијака, тако да не изгребете површину заптивке.

#### i

Увек се придржавајте упутстава која се налазе на паковању производа.

### 13.7 Чишћење бубња

Редовно контролишите бубањ да бисте спречили стварање нежељеног талога.

Насlage рђе у бубњу могу се јавити услед рђања страног тела приликом прања или од воде из чесме која садржи гвожђе

Очистите бубањ специјалним средствима за нерђајући челик.



Увек пратите упутства која се налазе на паковању производа. Немојте чистити бубањ киселинским производима за уклањање каменца, производима за чишћење који садрже хлор, нити гвозденом или челичном вуном.

За темељно чишћење:

1. Очистите бубањ специјалним средствима за нерђајући челик.



Увек пратите упутства која се налазе на паковању производа.

2. Извадите сав веш из бубња.
3. Покрените кратки програм за памук на високој температури са празним бубњем и малом количином прашка, или, ако је доступно, покрените програм Machine Clean. Ако ваш уређај може да се повеже на Вај-фај, посебан програм Machine Clean такође може да се преузме преко апликације.
4. Ручно додајте малу количину прашкастог детерџента или одређеног производа у празан бубањ, како би се испрали остаци од ранијих прања.



Повремено, на крају циклуса, дисплеј може да прикаже икону : ово је препорука да се обави циклус „чишћења бубња“. Када се обави чишћење бубња, иконица нестаје.

### 13.8 Чишћење дозатора детерџента

Да бисте спречили стварање наслага осушеног детерџента или угрушака омекшивача тканина и формирање буђи у дозатору детерџента, с времена на време обавите следећи поступак чишћења:

1. Отворите поклопац дозатора детерџента. Притисните бравицу надоле као што је приказано на слици и извуците фиоку.

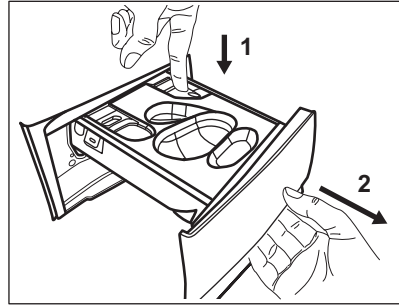

2. Уклоните посуду за течни детерџент, ако је стављена.

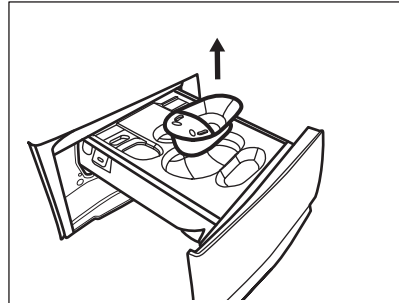

3. Подигните горњи поклопац одељака да бисте га уклонили.

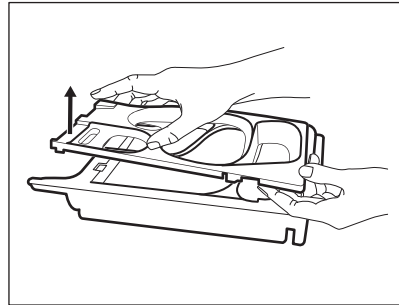

4. Оперите дозатор детерџента и све уметке под млазом воде.

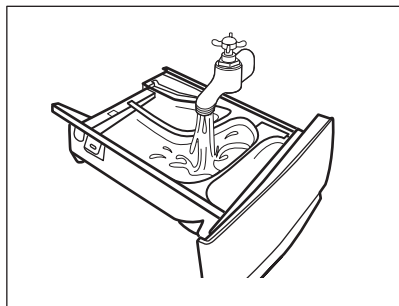

5. Проверите да ли је из горњег и доњег дела лежишта уклоњен сав преостали детерџент. Помоћу мале четке очистите лежиште.

**⚠ ОПРЕЗ**

**Не користите грубе или металне четке или сунђере.**

Проверите да ли је из горњег и доњег дела лежишта уклоњен сав преостали детерџент. Помоћу мале четке очистите лежиште.

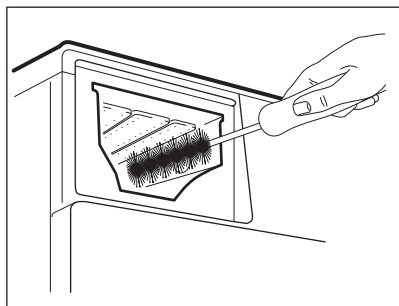

6. Окрените распршивач наопако и отворите доњи поклопац као што је назначено на слици: прво повуците бочне језичке ка споља, а затим уклоните доњи поклопац.

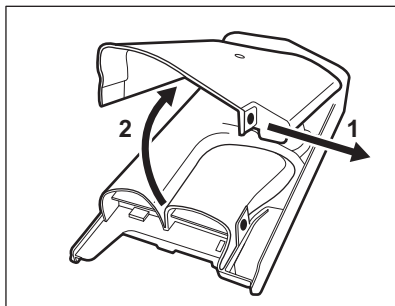

7. Уверите се да је сав остатак детерџента уклоњен из транспортера. Користите само меке влажне крпе.
8. Вратите доњи поклопац у његов положај тако што ћете поравнати његове отворе са кукама фиоке као што је приказано на слици. Затворите га док се не зачује клик.

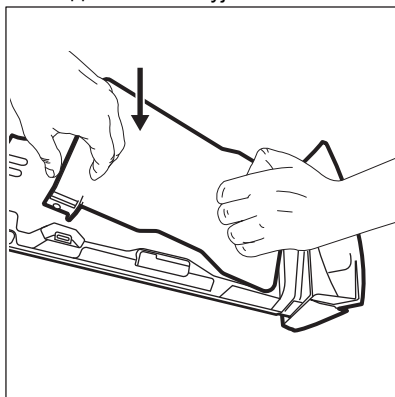

**⚠ ОПРЕЗ**

**Притисните доњи поклопац као што је приказано на слици. Проверите да ли је правилно затворен.**

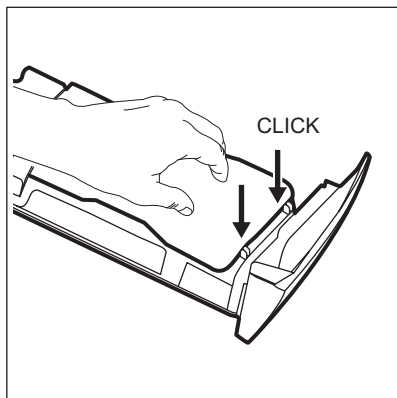

9. Поново монтирајте фиоку на следећи начин:
- Ставите доњи поклопац и притисните док се на зачује „клик”.
  - Ставите горњи поклопац и притисните док се на зачује „клик”.
  - Ако је неопходно, убаците посуду за течни детерџент.
10. Убаците дозатор детерџента у вођице и затворите. Покрените програм испирања без веша у бубњу.

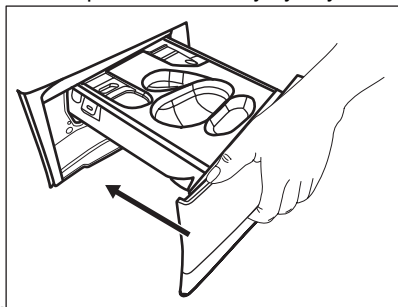

### 13.9 Чишћење одводне пумпе

#### ⚠ УПОЗОРЕЊЕ!

Ископчајте мрежни утикач из мрежне утичнице.



Редовно проверавајте филтер одводне пумпе и видете да ли је чист.

Очистите одводну пумпу у следећим случајевима:

- Уређај не испушта воду.
- Бубањ се не okreће.
- Уређај производи чудан звук због тога што је пумпа за одвод блокирана.
- На дисплеју се приказује шифра аларма **E20**.

#### ⚠ УПОЗОРЕЊЕ!

- Немојте уклањати филтер док је уређај активан.
- Немојте да чистите пумпу ако је вода у уређају врућа. Сачекајте да се вода охлади.

Поступите на следећи начин да бисте очистили пумпу:

- Отворите поклопац пумпе.

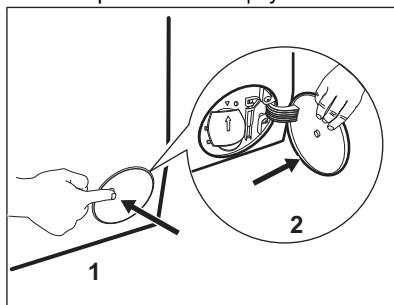

- Поставите одговарајућу посуду испод приступа одводној пумпи да бисте сакупили воду која истиче.
- Отворите претинац надолу. Увек држите крпу у близини како бисте обрисали воду која се евентуално проспе док скидате филтер.

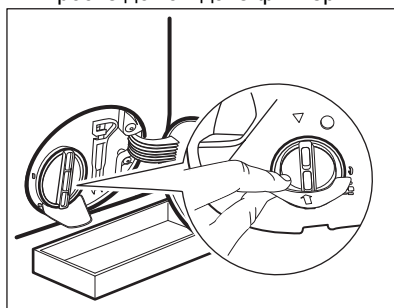

- Окрените филтер за 180 степени, у смеру супротном од смера кретања казаљки на сату, да бисте га отворили

али не и извадили. Пустите да вода истече.

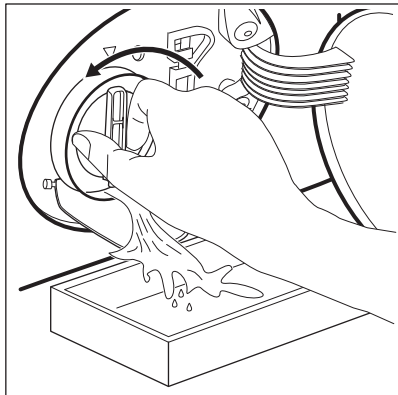

- Када је чинија пуна воде, заврните поново филтер и испразните посуду.
- Понављајте кораке 4 и 5 док вода не престане да истиче.
- Окрените филтер супротно од казаљке на сату како бисте га скинули.

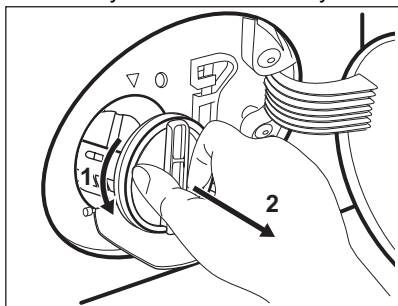

- Ако је потребно, уклоните честице и предмете из лежишта филтера.
- Водите рачуна о томе да пропелер пумпе може да се okreће. Уколико се не okreће, контактирајте овлашћени сервисни центар.

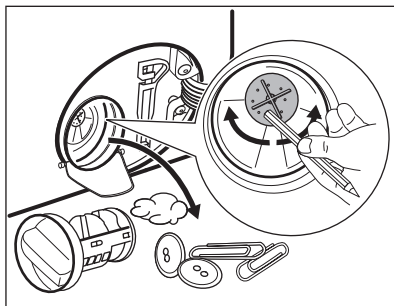

- Очистите филтер под млазом воде.

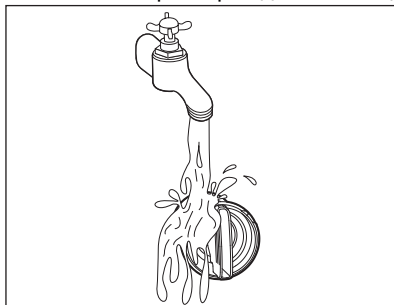

- Ставите филтер назад у специјалне вођице okreћући га у смеру кретања казаљки на сату. Проверите да ли сте исправно затегли филтер да бисте спречили цурења.

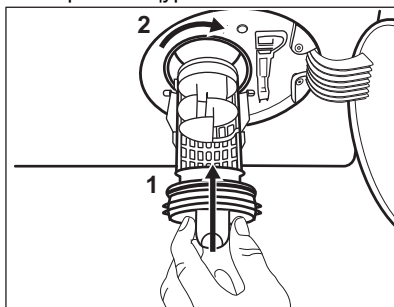

- Затворите поклопац пумпе.

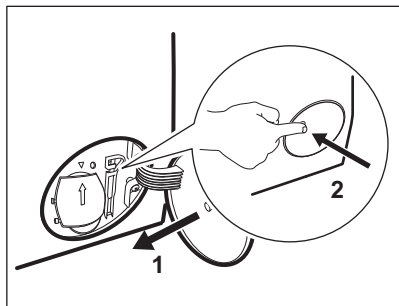

Када испустите воду у складу са процедуром за хитне случајеве, морате поново да активирате систем за одвод:

- a. Сипајте 2 литра воде у преграду за главно прање на дозатору за детерџент.
- b. Покрените програм за испуштање воде.

### 13.10 Чишћење доводног црева и филтера вентила

Препоручујемо да повремено очистите и филтер доводног црева и филтер вентила да бисте уклонили било какве насlage које су се сакупиле током времена.

1. Уклоните доводно црево са славине и очистите филтер.

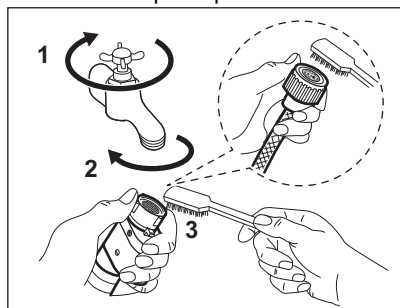

2. Уклоните доводно црево са уређаја тако што ћете олабавити прстенасти навртањ.

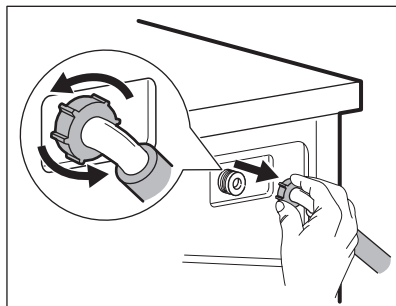

3. Четкицом за зубе очистите филтер вентила са задње стране уређаја.

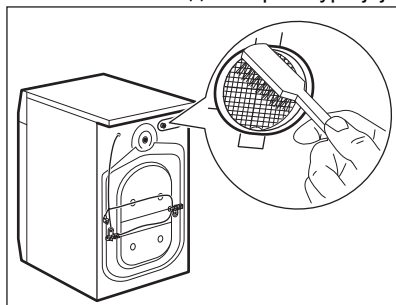

4. Када поново повезујете црево на задњу страну уређаја, окрените га налево или надесно (не у вертикални положај) у зависности од положаја славине за воду.

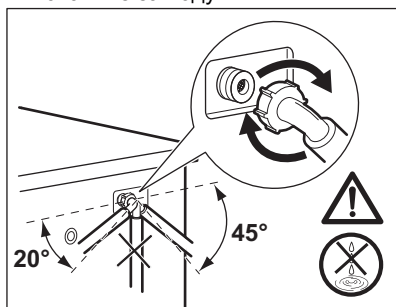

### 13.11 Хитно испуштање воде

Ако уређај не може да испушта воду, обавите исти поступак описан у одељку „Чишћење одводне пумпе“. Ако је потребно, очистите пумпу.

Када испустите воду у складу са процедуром за хитне случајеве, морате поново да активирате систем за одвод:

1. Сипајте два литра воде у преграду за главно прање на дозатору за детерџент.
2. Покрените програм за испуштање воде.

### 13.12 Мере опреза против замрзавања

Уколико је уређај инсталиран у просторији где температуре могу да достигну вредност од 0°C или падну испод, уклоните преосталу воду из доводног црева и одводне пумпе.

1. Искључите кабл за напајање из зидне утичнице.

2. Заврните славину за воду.
3. Ставите два краја доводног црева у посуду и пустите да вода истече из црева.
4. Испразните одводну пумпу. Прочитајте упутства за хитно испуштање воде.
5. Када се пумпа за одвод испразни, поново монтирајте доводно црево.

#### УПОЗОРЕЊЕ!

Уверите се да је температура виша од 0°C пре поновне употребе уређаја. Произвођач није одговоран за оштећења која настану услед ниских температура.

## 14. РЕШАВАЊЕ ПРОБЛЕМА

### УПОЗОРЕЊЕ!

Погледајте поглавља о безбедности.

### 14.1 Шифре аларма и могући кварови

Уређај неће да се покрене или се зауставља у току рада. Прво покушајте да пронађете решење проблема (погледајте табеле).

### УПОЗОРЕЊЕ!

Искључите уређај са напајања електричном енергијом пре почетка било какве провере.

Код неких проблема, на дисплеју се приказује шифра аларма, а дугме Start / Pause  може да трепће непрекидно:



Ако је уређај препуњен, извадите одређену количину веша из бубња и/или истовремено држите притиснута врата док додирујете дугме Start / Pause све док индикатор  не престане да трепери (погледајте слику испод).

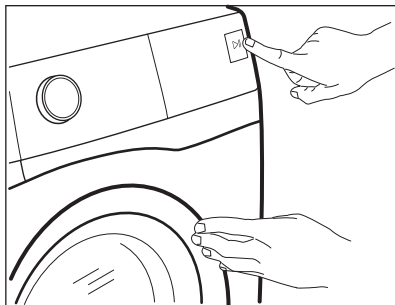

Проблем	Могуће решење
<b>E10</b> Уређај се не пуни водом како треба.	<ul style="list-style-type: none"><li>• Уверите се да је славина отворена.</li><li>• Уверите се да притисак воде није пренизак. За ову информацију се обратите локалној надлежној служби водовода.</li><li>• Проверите да славина за воду није запушена.</li><li>• Уверите се да доводно црево није увијено, оштећено или савијено.</li><li>• Уверите се да је доводно црево за воду правилно повезано.</li><li>• Уверите се да филтер на доводном цреву и филтер на вентилу нису запушени. Погледајте одељак „Нега и чишћење“.</li></ul>
<b>E20</b> Уређај не одводи воду.	<ul style="list-style-type: none"><li>• Проверите да славина на судопери није запушена.</li><li>• Уверите се да одводно црево није увијено или савијено.</li><li>• Проверите да филтер за одвод воде није запушен. По потреби, очистите филтер. Погледајте одељак „Нега и чишћење“.</li><li>• Проверите да ли је одводно црево правилно прикључено.</li><li>• Подесите програм за испуштање воде, уколико сте претходно подесили програм који нема опцију испуштања воде.</li><li>• Подесите програм за испуштање воде уколико сте претходно подесили опцију која се завршава са водом у кориту.</li></ul>
<b>E40</b> Врата уређаја су отворена или нису затворена како треба.	<ul style="list-style-type: none"><li>• Проверите да ли су врата уређаја правилно затворена.</li></ul>
<b>E91</b> Интерна грешка. Нема комуникације између електронских елемената уређаја.	<ul style="list-style-type: none"><li>• Програм није завршен како треба или се уређај прерано зауставио. Искључите и поново укључите уређај.</li><li>• Ако се шифра аларма поново појави, обратите се овлашћеном сервисном центру.</li></ul>

Уколико се на екрану појаве друге шифре аларма, искључите и поново укључите уређај. Уколико се проблем настави, контактирајте овлашћени сервисни центар.

У случају других проблема са уређајем, погледајте табелу у наставку да бисте пронашли могућа решења.

Проблем	Могуће решење
Програм се не покреће.	<ul style="list-style-type: none"> <li>• Проверите да ли је утикач прикључен у зидну утичницу.</li> <li>• Проверите да ли су врата уређаја затворена.</li> <li>• Проверите да ли у кутији са осигурачима има оштећених осигурача.</li> <li>• Уверите се да сте додирнули Start / Pause .</li> <li>• Ако је подешен одложени старт, откажите одлагање или сачекајте да се заврши одбројавање.</li> <li>• Деактивирајте функцију блокаде за безбедност деце ако је укључена.</li> <li>• Проверите положај командног дугмета на изабраном програму.</li> </ul>
Уређај се испуни водом и одмах крене да је испушта.	<ul style="list-style-type: none"> <li>• Проверите да ли се одводно црево налази у добром положају. Црево је можда постављено исувише ниско. Погледајте одељак „Упутство за инсталирање“.</li> </ul>
Центрифуга не ради или циклус прања траје дуже него обично.	<ul style="list-style-type: none"> <li>• Изаберите програм центрифуге.</li> <li>• Проверите да филтер за одвод воде није запушен. По потреби, очистите филтер. Погледајте одељак „Нега и чишћење“.</li> <li>• Ручно распоредите веш у машини, а затим поново укључите центрифугу. До оваквог квара може доћи због проблема са равнотежом.</li> </ul>
На поду се појавила вода.	<ul style="list-style-type: none"> <li>• Проверите се да ли су спојнице на цревима за воду чврсто притегнуте и да на њима нема цурења.</li> <li>• Уверите се да на доводном и одводном цреву за воду нема оштећења.</li> <li>• Водите рачуна да користите одговарајућу врсту и количину детерџента.</li> </ul>
Не можете да отворите врата уређаја.	<ul style="list-style-type: none"> <li>• Уверите се да није изабран програм прања који се завршава са водом у кориту машине.</li> <li>• Проверите да ли је машина завршила са прањем.</li> <li>• Ако још има воде у бубњу, подесите програм за испуштање воде или укључите центрифугу.</li> <li>• Проверите да ли струја долази до уређаја.</li> <li>• Овај проблем може бити проузрокован кваром уређаја. Обратите се овлашћеном сервисном центру. Уколико морате да отворите врата, пажљиво прочитајте „Хитно отварање врата“.</li> </ul>
Уређај производи необичан звук и вибрира.	<ul style="list-style-type: none"> <li>• Проверите да ли је уређај нивелисан. Погледајте одељак „Упутство за инсталирање“.</li> <li>• Проверите да ли су уклоњени сви делови амбалаже и/или транспортни завртњи. Погледајте одељак „Упутство за инсталирање“.</li> <li>• Убаците још веша у машину. Машина можда није довољно напуњена.</li> </ul>
Трајање програма се повећава или смањује током извршења.	<ul style="list-style-type: none"> <li>• Функција SensiCare System може да прилагоди трајање програма према типу и количини веша. Погледајте одељак „Детекција унетог веша SensiCare System“ у поглављу „Свакодневна употреба“.</li> </ul>

Проблем	Могуће решење
Резултати прања нису задовољавајући.	<ul style="list-style-type: none"> <li>• Повећајте количину детерџента или користите неки други.</li> <li>• Употребите специјална средства за скидање упорних флека пре прања веша.</li> <li>• Проверите да ли сте подесили одговарајућу температуру.</li> <li>• Смањите количину веша.</li> </ul>
Има превише пене у бубњу током циклуса прања.	<ul style="list-style-type: none"> <li>• Смањите количину детерџента или број таблета или појединачних кесица.</li> </ul>
Након циклуса прања, има остатака детерџента у фиоци дозатора.	<ul style="list-style-type: none"> <li>• Проверите да ли користите дозатор детерџента према наводима у овом приручнику.</li> <li>• Уверите се да користите свеже таблете или појединачне кесице. Након употребе, ставите их и затворите у њихову кутију у складу са препорукама произвођача.</li> </ul> <p>Директно излагање средини може изменити њихове карактеристике и понашање у одељку Pods®, нарочито у комбинацији са појединим опцијама (нпр. Delay Start).</p>

Након провере, активирајте уређај. Програм се наставља од оног места на којем је прекинут.

Уколико се проблем поново јави, контактирајте овлашћени сервисни центар.

Подаци потребни сервисном центру налазе се на плочици са техничким карактеристикама.

## 14.2 Хитно отварање врата

У случају нестанка струје или квара приликом рада, врата уређаја остају блокирана. Када се струја врати, програм прања се наставља. Ако врата остану блокирана због квара, можете их отворити помоћу функције за откључавање у хитним случајевима.

Пре него што отворите врата:

### ОПРЕЗ

**Опасност од опекотина! Водите рачуна да температура воде не буде висока и да веш није врео. Ако је неопходно, сачекајте да се веш охлади.**

### ОПРЕЗ

**Опасност од повређивања! Уверите се да се бубањ не окреће. Ако је неопходно, сачекајте да бубањ престане да се окреће.**



**Водите рачуна да ниво воде унутар бубња није превисок. Ако је неопходно, наставите поступак испуштања воде у хитном случају (погледајте „Хитно испуштање воде“ у поглављу „Нега и чишћење“).**

Да бисте отворили врата, поступите на следећи начин:

1. Притисните дугме On/Off да бисте искључили уређај.
2. Ископчајте мрежни утикач из мрежне утичнице.
3. Отворите клапну филтера.
4. Повуците окидач за откључавање у хитним случајевима једном надоле. Поново га повуците, држите га напетим и, у међувремену, отворите врата уређаја.

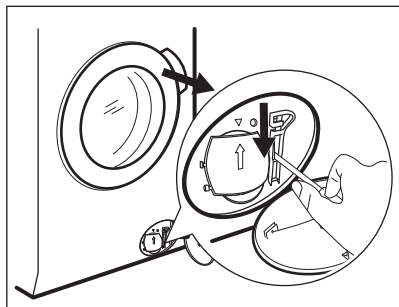

5. Извадите веш и затворите врата уређаја.
6. Затворите клапну филтера.

## 15. ВРЕДНОСТИ ПОТРОШЊЕ

### 15.1 Коментар



QR код на енергетској налепници која се испоручује са уређајем наводи веб везу ка информацијама везаним за учинак уређаја у бази података EU EPREL. Сачувајте енергетску налепницу за будуће потребе заједно са упутством за употребу и свим осталим документима који се испоручују са овим уређајем.

Информације наведене у EPREL-у могуће је пронаћи и помоћу везе <https://eprel.ec.europa.eu> и назива модела и броја производа који су наведени на плочици са техничким карактеристикама уређаја. За положај плочице са техничким карактеристикама погледајте одељак „Опис производа“.



Вредности и трајање програма зависе од различитих услова (нпр. температура просторије, температура и притисак воде, количина и врста веша, напон), као и ако промените подразумевану вредност неког програма.

### 15.2 Према Уредби Комисије ЕУ 2019/2023

Програм Есо 40-60	kg	kWh	Литара	hh:mm (час:минут)	%	°C	o/min <sup>1</sup> )
Цела количина	8.0	0.500	60.0	03:35	53.00	25.0	1400
Пола количине	4.0	0.345	42.0	02:45	53.00	24.0	1400
Четвртина количине	2.0	0.265	29.0	02:10	54.00	22.0	1400

1) Максимална брзина центрифуге.

## Потрошња енергије у различитим режимима

Искључено (W)	У приправности (W)	Одложени старт (W)
0.50	0.50	4.00

Време до искључивања/приправности је највише 15 минута.

## 15.3 Уобичајени програми

Програм	kg	kWh	Литара	hh:mm (час:минут)	%	°C	o/min
Cottons <sup>1)</sup> 90 °C	8.0	3.050	100.0	03:35	52.00	85.0	1400
Cottons 60 °C	8.0	1.950	95.0	03:20	52.00	55.0	1400
Cottons <sup>2)</sup> 20 °C	8.0	0.250	95.0	02:50	52.00	20.0	1400
Synthetics 40 °C	3.0	0.650	60.0	02:15	35.00	40.0	1200
Delicates <sup>3)</sup> 30 °C	2.0	0.400	55.0	01:10	35.00	30.0	1200
Wool 30 °C	2.0	0.200	55.0	01:10	30.00	30.0	1200

1) Погодно за прање јако запрљаних тканина.

2) Погодно за прање слабо запрљаних памучних тканина, синтетике и мешаних материјала.

3) Има учинак као брзи циклус прања за слабо запрљан веш.

## 16. ЛИСТ СА ИНФОРМАЦИЈАМА О ПРОИЗВОДУ

### Листа са подацима

Име или заштитни знак испоручиоца:	Electrolux			
Адреса испоручиоца	Electrolux - 26 al. Powstancow Slaskich 30-570 - Krakow - PL			
Идентификациона ознака модела	EW8F4484EU 914495301			
<b>Општи параметри производа</b>				
Параметар	Вредност	Параметар	Вредност	
Номинални капацитет (kg) <sup>1)</sup>	8.0 kg	Димензије у cm	Висина	85
			Ширина	60
			Дубина	58

EEI W <sup>1)</sup>	41.4	Класа енергетске ефикасности <sup>1)</sup>	A	
Индекс ефикасности прања <sup>1)</sup>	1.031	Ефикасност испирања (g/kg) <sup>1)</sup>	4.9	
Потрошња енергије у kWh по циклусу, на темељу програма „еко 40/60“ при комбинацији потпуног и делимичног пуњења. Стварна потрошња енергије зависи од тога како се уређај користи.	0.376	Потрошња воде у литрима по циклусу, на темељу програма „еко 40/60“ при комбинацији потпуног и делимичног пуњења. Стварна потрошња воде зависи од тога како се уређај користи и од тврдоће воде.	44	
Највиша температура у обрађеном текстилу (°C) <sup>1)</sup>	Номинални капацитет прања	25	Пондерисани преостали садржај влаге (%) <sup>1)</sup>	53.9
	Половина	24		
	Четвртина	22		
Брзина центрифугирања (o/min) <sup>1)</sup>	Номинални капацитет прања	1400	Класа ефикасности центрифугирања <sup>1)</sup>	B
	Половина	1400		
	Четвртина	1400		
Трајање програма <sup>1)</sup> (h:min)	Номинални капацитет прања	2:35	Врста	самостојећа
	Половина	2:45		
	Четвртина	2:10		
Ниво буке у фази центрифугирања <sup>1)</sup> (dB(A) ге 1 pW)	72	Класа нивоа буке (фаза <sup>1)</sup> центрифугирања)	A	
Искључено стање (W) (ако је примењиво)	0.50	Стање приправности (W) (ако је примењиво)	0.50	
Одложени почетак рада (W) (ако је примењиво)	4.00	Умрежено стање приправности (W) (ако је примењиво)	-	
<b>Минимално трајање гаранције коју нуди испоручилац:</b>		24 месеци		
<b>Овај производ је пројектован за испуштање јона сребра током циклуса прања</b>		<b>НЕ</b>		
<b>Додатне информације:</b>		-		

<sup>1)</sup> за програм "еко 40/60".

## 17. ВОДИЧ ЗА БРЗИ ПОЧЕТАК

### 17.1 Свакодневна употреба

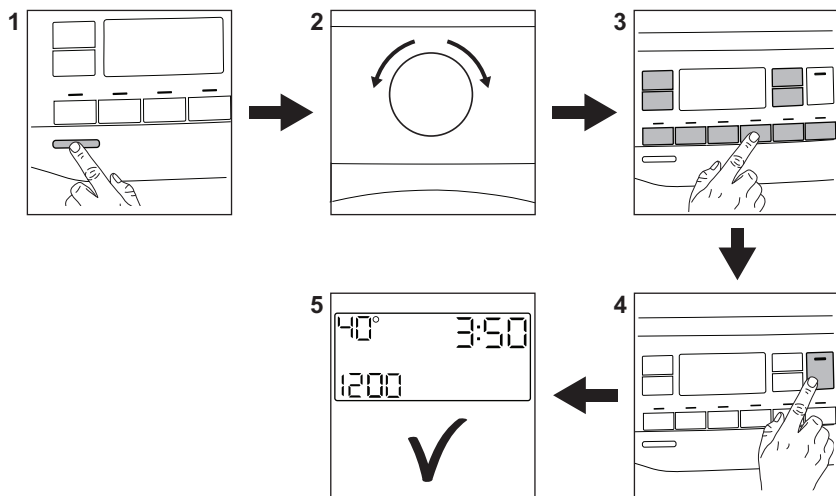



- Утакните мрежни утикач у зидну утичницу.
- Одвртните славину за воду.
- Притисните дугме **On/Off** да бисте укључили уређај (1).
- Окрените бирач програма да бисте подесили жељени програм (2).
- Подесите жељене опције тако што ћете додирнути одговарајућу дугмад (3).
- Ставите веш у бубањ, један по један комад, тако да не прекорачите максималну препоручену количину. Затворите врата и водите рачуна да се веш не закачи између заптивке и врата.
- Сипајте детерџент и друга средства за третирање у одговарајућу преграду дозатора детерџента. Уколико користите таблете, активирајте опцију Pods®
- Да бисте покренули програм, додирните дугме **Start / Pause** (4).
- Уређај почиње да ради.
- По завршетку програма извадите веш.
- Притисните дугме **On/Off** да бисте искључили уређај.

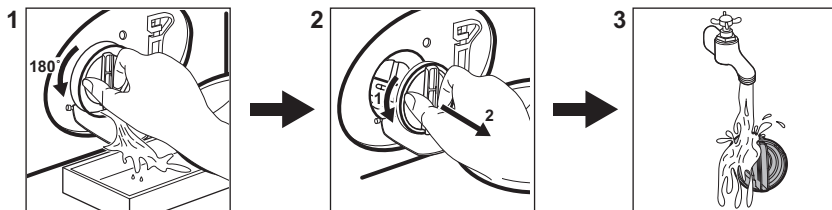

## 17.2 Чишћење филтера одводне пумпе



Редовно чистите филтер а нарочито ако се на дисплеју појави шифра аларма **E20**.

## 17.3 Програми

Програми	Количина веша	Опис производа
<b>Ultraquick 59min</b>	5.0 kg	Памучни и синтетички веш. Овај програм осигурава добар учинак прања за кратко време.
<b>Cottons</b>	8.0 kg	Беле и обојене памучне тканине. Идеално за нормално и веома запрљан веш.
<b>Synthetics</b>	3.0 kg	Синтетика или материјали различитог састава.
<b>Delicates</b>	2.0 kg	Осетљиве тканине као што су акрил, вискоза и полиестер.
 <b>Wool / Silk</b>	2.0 kg	Вунена одећа која се пере у машини, вунена одећа која се пере ручно и осетљив веш.
<b>Rapid 20min</b>	3.0 kg	Памучне и синтетичке тканине са благим степеном запрљаности или ношене само једном.
 <b>Steam Refresh</b>	1.0 kg	Памучне и синтетичке тканине са којих треба да се уклоне набори.
<b>Spin/Drain</b>	8.0 kg	За центрифугирање веша и испуштање воде из бубња. Све тканине изузев вунених и осетљивих материјала.
<b>Rinse</b>	8.0 kg	Све тканине, изузев вунених и веома осетљивих тканина. Програм за испирање и центрифугирање.
<b>Sportswear</b>	3.0 kg	<b>Спортска одећа, синтетичка влакна</b> као што су полиестер, полиестер/еластин мешавине, полиамид. Погодно је за уклањање зноја и телесних прљавштина са техничке спортске одеће.
<b>Duvet</b>	3.0 kg	Синтетиком или перјем и паперјем пуњена ћебад, одећа, јоргани.

Програми	Количина веша	Опис производа
 <b>Outdoor</b>	2.0 kg <sup>1)</sup> 1.0 kg <sup>2)</sup>	Модерна спортска одећа која се носи на отвореном.
 <b>Hygiene</b>	8.0 kg	Ствари од белог памука. Овај програм уклања више од 99,99% бактерија и вируса <sup>3)</sup> . Уз то осигурава правилно смањење алергена.
<b>Еко 40–60</b>	8.0 kg	Циклус ниске потрошње енергије за памук. Смањује температуру и продужава време како би се дошло до добрих резултата прања.

1) Програм прања.

2) Програм прања и фаза обнављања водоотпорности.

3) Испитан је за *Staphylococcus aureus*, *Enterococcus faecium*, *Candida albicans*, *Pseudomonas aeruginosa* и бактериофаг MS2 независним тестом који је спровела компанија Swisstest Testmaterialien AG током 2021. године (Извештај о испитивању бр. 202120117).

## 18. ЕКОЛОШКА ПИТАЊА

Рециклирајте материјале са симболом . Паковање одложите у одговарајуће контејнере ради рециклирања. Помозите у заштити животне средине и људског здравља као и у рециклирању отпадног материјала од електронских и електричних

уређаја. Уређаје обележене симболом  немојте бацати заједно са смећем. Производ вратите у локални центар за рециклирање или се обратите општинској канцеларији.







**electrolux.com**

157080221-A-362024



**CE**